



*Air for life*

## Notice d'utilisation pour le chauffagiste

Ease 100

Français

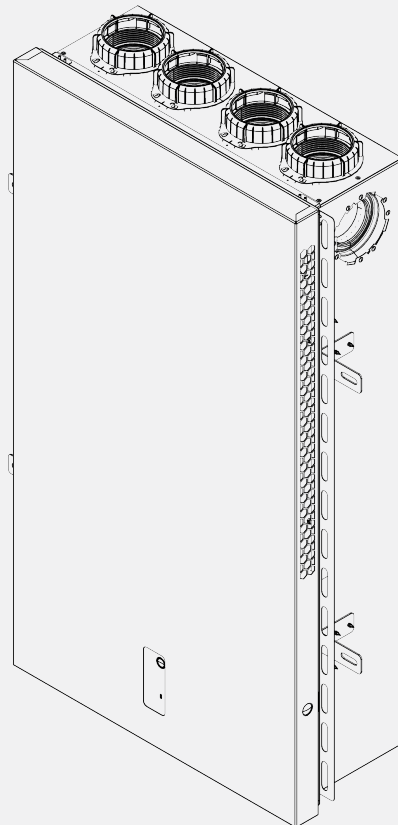



# Notice d'utilisation pour le chauffagiste

Ease 100



Conserver à proximité de l'appareil

Cet appareil peut être utilisé par des enfants à partir de 8 ans, les personnes avec des capacités physiques ou mentales réduites et les personnes ayant des connaissances et une expérience limitées si elles sont supervisées ou ont reçu des instructions sur la façon d'utiliser l'appareil en toute sécurité et s'ils sont conscients des possibles dangers. Les enfants de moins de 3 ans doivent être tenus à l'écart de l'appareil, à moins d'être sous surveillance constante. Les enfants entre 3 et 8 ans ne peuvent mettre l'appareil sous ou hors tension que s'ils sont supervisés ou s'ils ont reçu des instructions claires sur l'utilisation sûre de l'appareil et s'ils comprennent les dangers possibles, à condition que l'appareil ait été placé et installé dans la position normale d'utilisation. Les enfants entre 3 et 8 ans ne doivent pas insérer la fiche dans la prise, ni nettoyer ou modifier les réglages de l'appareil, ni effectuer la maintenance de l'appareil qui serait normalement effectuée par l'utilisateur. Les enfants ne doivent pas jouer avec l'appareil.

**Si vous avez besoin d'un nouveau câble d'alimentation, commandez toujours la pièce de remplacement auprès de Brink Climate Systems B.V Pour éviter des situations dangereuses, une connexion secteur endommagée ne doit être remplacée que par un expert qualifié !**

Pays: FR

# Sommaire

<b>1</b>	<b>À propos de ce document .....</b>	<b>5</b>			
1.1	Copyrights .....	5	7.6.3	Connexion 24 volts.....	23
1.2	Portée d'application de document .....	5	7.6.4	Connexion de la sortie de signal .....	23
1.3	Autres documents applicables.....	5	7.6.5	Connexion ModBus .....	24
1.4	Groupe cible .....	5	7.7	Connexions électriques des accessoires .....	24
1.5	Conservation du document.....	5	7.7.1	Raccordement d'un commutateur multi- position .....	24
1.6	Symboles .....	5	7.7.2	Raccordement d'un commutateur multi- position avec indication de filtre.....	24
1.7	Avertissements.....	5	7.7.3	Raccordement d'un commutateur multi- position avec indication de filtre.....	25
1.8	Abréviations.....	6	7.7.4	Raccordement des commandes et des capteurs sans fil .....	26
<b>2</b>	<b>Sécurité.....</b>	<b>7</b>	7.7.5	Air Control.....	27
2.1	Qualifications obligatoires.....	7	7.7.6	Raccordement du capteur CO2 .....	28
2.2	Utilisation prévue .....	7	<b>8</b>	<b>Mise en service .....</b>	<b>30</b>
2.3	Utilisation non conforme.....	7	8.1	Procédure de mise en service .....	30
2.4	Mesures de sécurité.....	7	8.2	Mise en marche/arrêt.....	30
2.5	Informations générales de sécurité .....	7	8.2.1	Mise en marche.....	30
2.6	Remise à l'utilisateur.....	8	8.2.2	Arrêt .....	30
2.7	Normes et réglementations .....	8	8.3	Réglage du mode de ventilation.....	30
<b>3</b>	<b>Contenu de la livraison .....</b>	<b>9</b>	8.4	Modification des réglages .....	31
<b>4</b>	<b>Caractéristiques d'application .....</b>	<b>10</b>	8.4.1	Mettre en place un flux d'air décentrali- sé.....	31
<b>5</b>	<b>Spécifications techniques .....</b>	<b>11</b>	8.5	Réinitialiser réglages d'usine .....	32
5.1	Données techniques .....	11	8.6	Copier les réglages de l'appareil.....	32
5.2	Dimensions.....	11	<b>9</b>	<b>Vue d'ensemble des états de la LED de l'appareil.....</b>	<b>33</b>
5.3	Vue d'ensemble des pièces internes.....	12	<b>10</b>	<b>Dépannage.....</b>	<b>34</b>
5.4	Connexions .....	13	10.1	Analyse des défauts.....	34
<b>6</b>	<b>Fonctions.....</b>	<b>14</b>	10.2	Codes de panne .....	34
6.1	Description.....	14	<b>11</b>	<b>Maintenance .....</b>	<b>37</b>
6.2	Bypass.....	14	11.1	Maintenance générale .....	37
6.3	Protection contre le gel.....	15	11.2	Intervalle de maintenance .....	37
6.4	Automatisme incendie.....	15	11.3	Maintenance par l'utilisateur.....	37
<b>7</b>	<b>Installation.....</b>	<b>17</b>	11.3.1	Nettoyage/remplacement de filtre .....	37
7.1	Installation générale.....	17	11.3.2	Nettoyage du boîtier de l'appareil .....	38
7.2	Conditions d'installation .....	17	11.4	Maintenance par l'installateur .....	38
7.3	Raccordement des conduits d'air .....	17	11.4.1	Démontage des composants.....	39
7.4	Installation de l'appareil.....	18	11.4.2	Maintenance interne de l'appareil.....	42
7.4.1	Retrait du cache-poussière .....	18	11.4.3	Maintenance des ventilateurs.....	42
7.4.2	Retrait de l'unité de commande.....	18	11.4.4	Maintenance de l'échangeur de chaleur..	42
7.4.3	Insérez le dispositif dans le boîtier .....	19	11.5	Remise en service .....	43
7.4.4	Connexion du câble d'alimentation .....	19	<b>12</b>	<b>Pièces de rechange .....</b>	<b>44</b>
7.4.5	Connexion de l'alimentation électrique....	20	12.1	Commande de pièces de rechange .....	44
7.4.6	Montage de l'unité de commande.....	20	12.2	Pièces de rechange .....	45
7.4.7	Montage du cache design .....	21	<b>13</b>	<b>Réglages de paramètre .....</b>	<b>47</b>
7.5	Diagramme de câblage.....	22	<b>14</b>	<b>Conformité.....</b>	<b>49</b>
7.6	Raccordement électrique.....	23	<b>15</b>	<b>Fiche d'information technique selon l'écoconception (ErP), n° 1254/2014 (Annexe IV) .....</b>	<b>50</b>
7.6.1	Connexion d'alimentation.....	23	<b>16</b>	<b>Recyclage et mise au rebut.....</b>	<b>52</b>
7.6.2	Connexion du commutateur multiposi- tion.....	23			

# 1 À propos de ce document

- ▶ 1. Avant de démarrer le travail sur le produit, lisez ce document.
- ▶ 2. Respectez les spécifications dans ce document.

Le non-respect des instructions dans ce document invalide les réclamations sous garantie à l'encontre du fabricant.

## 1.1 Copyrights

Ce document ainsi que tous les rapports, illustrations, données, informations et autres supports appartiennent à BRINK CLIMATE SYSTEMS B.V. et sont divulgués par BRINK CLIMATE SYSTEMS B.V. uniquement sous le sceau de la confidentialité.

## 1.2 Portée d'application de document

Ce document concerne le Ease 100

## 1.3 Autres documents applicables

- Instructions d'installation du boîtier mural
- Instructions d'utilisation de commande d'air
- Instructions d'utilisation de commande d'air pour sous-traitants
- Instructions d'utilisation de commande tactile
- Instructions d'utilisation de commande tactile pour sous-traitants

## 1.4 Groupe cible

Ce document est destiné aux entrepreneurs en plomberie, électricité et CVC.

Un entrepreneur est défini comme un installateur, un électricien ou un professionnel similaire qualifié et dûment formé.

Les entrepreneurs formés doivent également posséder les qualifications suivantes :

- Formation au présent produit fourni par le fabricant.

L'utilisateur est défini comme une personne qui a été formée à l'utilisation du présent produit par un spécialiste.



## 1.5 Conservation du document

L'exploitant est responsable de la conservation du présent document.

- ▶ 1. Après l'installation du produit, remettre ce document à l'exploitant.
- ▶ 2. Conserver le document dans un endroit approprié et accessible à tout moment.
- ▶ 3. Lors de la transmission du produit, remettre également le document.





## 1.6 Symboles

Les symboles suivants sont utilisés dans ce document :

Symbole	Signification
1.	Les étapes de l'action sont numérotés
✓	Indique une condition nécessaire
⇒	Indique le résultat d'une étape
	Indique des informations importantes pour une manipulation correcte
	Indique une référence à d'autres documents applicables

## 1.7 Avertissements

Les avertissements présents dans le texte préviennent des dangers potentiels avant le début d'une consigne de manipulation. Les avertissements offrent une indication de la gravité du danger encouru par le biais d'un pictogramme ou d'un mot-clé.

Symbole	Mention d'avertissement	Explication
	<b>DANGER</b>	Indique que des blessures graves à mortelles vont survenir.
	<b>AVERTISSEMENT</b>	Indique que des blessures graves à mortelles peuvent survenir.
	<b>ATTENTION</b>	Indique que des blessures légères ou moyennement graves peuvent survenir.
	<b>INDICATION</b>	Indique que des dommages matériels peuvent survenir.

## Présentation des avertissements

Les avertissements sont présentés comme suit :



### MENTION D'AVERTISSEMENT

Type et source du danger !

Explication du danger.

- ▶ Consigne de manipulation pour écarter le danger.

## 1.8 Abréviations

SUP	Air pulsé
EHA	Air rejeté
ETA	Air repris
ODA	Air neuf

## 2 Sécurité

### 2.1 Qualifications obligatoires

- Seuls les électriciens qualifiés sont autorisés à travailler sur les composants électriques.
- L'entretien ou les réparations de l'appareil doivent être effectués uniquement par l'équipe du service clientèle de BRINK ou par un sous-traitant autorisé par BRINK.
- Confiez tous les travaux de maintenance et d'inspection uniquement à un sous-traitant spécialiste formé par BRINK.

### 2.2 Utilisation prévue

L'appareil est une unité de ventilation avec récupération de chaleur et est destiné à être utilisé dans un environnement domestique uniquement.

L'utilisation de l'appareil à d'autres fins n'est autorisée qu'après consultation de la représentation nationale de BRINK CLIMATE SYSTEMS B.V. et nécessite une mise en service par le service après-vente de BRINK CLIMATE SYSTEMS B.V.. Veuillez contacter l'installateur local et la représentation nationale de BRINK CLIMATE SYSTEMS B.V. à cet effet.

L'appareil ne doit être utilisé que dans les conditions ambiantes suivantes :

- À utiliser uniquement dans les endroits clos et résistants au gel ( $> +2\text{ °C}$ ).
- La température ambiante et l'humidité relative doivent être dans les limites prévues dans les spécifications techniques.

Tout écart par rapport à ces applications est considéré comme non conforme.

### 2.3 Utilisation non conforme

Toute utilisation autre que celle prévue n'est pas autorisée. Toute autre utilisation ou modification du produit, à quelque moment que ce soit, y compris pendant le montage et l'installation, annule tout droit à garantie. L'utilisateur est seul responsable de cette utilisation. Il est interdit d'utiliser le produit à mauvais escient (par exemple en grim pant dessus, en l'utilisant pour le stockage ou en y suspendant des objets, etc.

Ce produit n'est pas destiné à être utilisé par des personnes (y compris des enfants) dont les capacités physiques, sensorielles ou mentales sont réduites ou qui n'ont pas l'expérience et/ou les connaissances nécessaires, à moins qu'elles ne soient supervisées par une personne responsable de leur sécurité ou qu'elles n'aient reçu de cette personne des instructions sur la manière d'utiliser le produit.

Ne pas encastrer le produit dans du béton. Le produit n'est pas destiné à être monté au plafond ou sur un mur.

### 2.4 Mesures de sécurité

1. Ne pas retirer, ponter ou mettre hors service les dispositifs de sécurité et de surveillance de quelque manière que ce soit.
2. N'utiliser le produit que si celui-ci se trouve dans un état technique irréprochable.
3. Il faut remédier immédiatement aux pannes et aux dommages qui nuisent à la sécurité.
4. Ne remplacer les composants endommagés que par des pièces détachées d'origine BRINK.
5. Porter un équipement de protection individuel.

### 2.5 Informations générales de sécurité



#### **DANGER**

#### **Tension électrique**

Mort par électrocution

- Les travaux d'électricité ne peuvent être effectués que par un électricien qualifié.

## 2.6 Remise à l'utilisateur

1. Donnez ces instructions ainsi que les autres documents applicables à l'utilisateur.
2. Formez l'utilisateur au fonctionnement de l'appareil
3. Sensibilisez l'utilisateur aux éléments suivants :
  - Les inspections et l'entretien doivent être effectués par un entrepreneur formé par BRINK CLIMATE SYSTEMS B.V.
  - BRINK CLIMATE SYSTEMS B.V. recommande de conclure un contrat d'inspection et d'entretien avec un entrepreneur formé par BRINK CLIMATE SYSTEMS B.V.
  - L'appareil ne peut être entretenu ou réparé que par le service client de BRINK CLIMATE SYSTEMS B.V. ou un spécialiste mandaté par BRINK CLIMATE SYSTEMS B.V..
  - N'utilisez que des pièces de rechange d'origine BRINK CLIMATE SYSTEMS B.V..
  - N'apportez aucune modification technique à l'appareil, aux zones protégées ou aux composants de commande.
  - Le présent document et les autres documents applicables doivent être conservés en lieu sûr et disponibles à tout moment.

## 2.7 Normes et réglementations

Respectez toutes les normes et directives applicables à l'installation et au fonctionnement de ce système de ventilation dans votre pays. Consultez les informations présentes sur la plaque signalétique de l'appareil. Les réglementations locales suivantes doivent être respectées lors de l'installation et du fonctionnement du système de ventilation :

- Conditions d'implantation.
- Raccordement électrique à l'alimentation électrique.
- Dispositions des normes de construction applicables au niveau régional.

Les réglementations générales, normes et directives suivantes doivent être respectées pour l'installation en particulier :

- les exigences de qualité des systèmes de ventilation et de ventilation à double flux dans les logements conformément aux normes et réglementations nationales (par exemple NL : ISSO 61, 62 et 91, DE : DIN 1946-6).
- Les réglementations pour la ventilation des logements et des bâtiments résidentiels.
- Dispositions de sécurité pour les installations basse tension.
- Les réglementations pour raccorder la plomberie intérieure dans les maisons et les bâtiments résidentiels.
- Toute réglementation supplémentaire des services publics locaux.
- Les réglementations d'installation du Ease 100.
- Outre les exigences et recommandations de conception et d'installation ci-dessus, les réglementations nationales en matière de construction et de ventilation doivent être respectées.

### 3 Contenu de la livraison

Avant de commencer l'installation de l'appareil, assurez-vous qu'il est complet et intact.

La taille de livraison du type d'appareil Ease 100 se compose des éléments suivants :

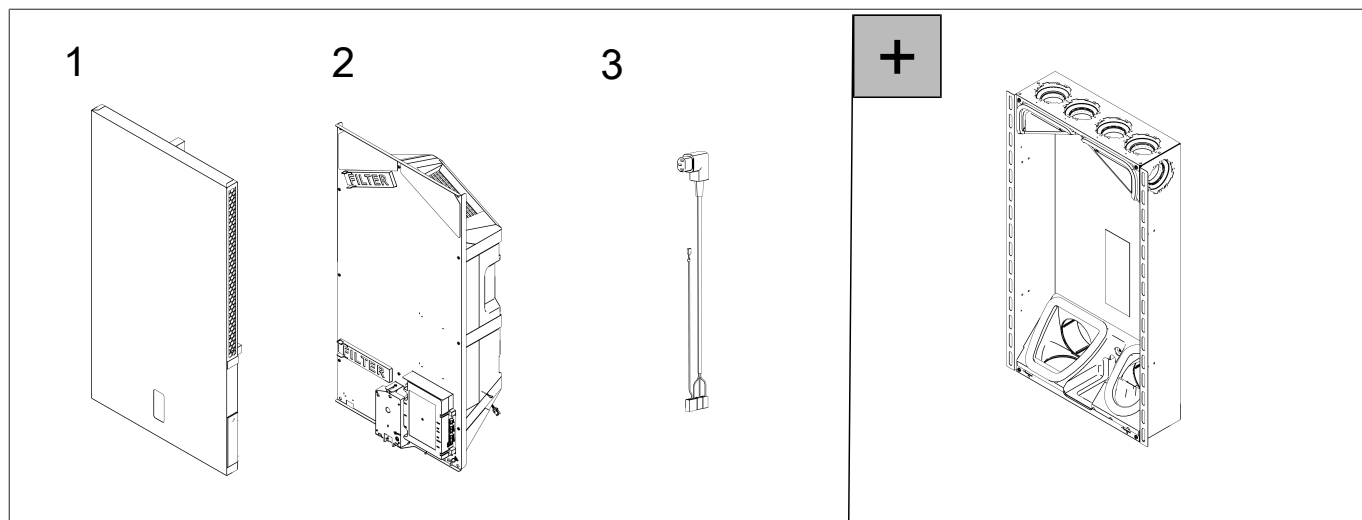

1 design cover

3 230 V power connector

2 ventilation device

## 4 Caractéristiques d'application

Le modèle Ease 100 est une unité de ventilation avec récupération de chaleur pour la ventilation équilibrée des logements. L'appareil bénéficie des fonctionnalités et des composants suivants :

- Connexion d'alimentation 230 VCA-50Hz
- Bouton-poussoir
- Capteur de température d'air extérieur
- Capteurs de température et d'humidité d'air d'extraction
- Capteurs de température et d'humidité d'air rejeté
- Échangeur de chaleur enthalpique
- Préchauffeur électrique
- Filtre d'alimentation et d'extraction (ISO Grossier 60 %)
- Connexion eBus pour Service Tool, capteurs de CO<sub>2</sub>, Air Control et Touch Control
- Connexion Modbus pour système de gestion de bâtiment
- Connecteur RJ12 pour commutateur à 4 positions avec LED
- Connexion USB pour émetteur RF ou mise à jour logicielle

# 5 Spécifications techniques

## 5.1 Données techniques

Ease 100						
Tension d'alimentation	[V/Hz]	230/50				
Dimensions (L x h x p)	[mm]	523 x 969 x 205				
Diamètre du conduit ISO	[mm]	Ø125				
Poids	[kg]	21,5				
Classe de filtre		ISO grossier 60 %				
Réglage du ventilateur		0/ 	1	2	3	max
Débit d'air (valeurs d'usine)	m <sup>3</sup> /h	25	35	45	55	80
Résistance admissible du réseau de gaines	[Pa]	5	5	10	10	10
Puissance nominale	[W]	-	-	-	14,6	24
Courant nominal	[A]	-	-	-	0,152	0,217
Cos φ		-	-	-	0,417	0,481
Conditions ambiantes autorisées		Entre +2 °C et +40 °C. HR <90 % sans condensation				
Conditions de stockage et de transport		Entre -20 °C et +45 °C. HR <90 % sans condensation				
Température de l'air permise par l'appareil		Entre -20 °C et +45 °C				

Puissance acoustique							
Débit d'air		[m <sup>3</sup> /h]	40	56	60	70	80
Niveau de puissance acoustique [LW(A)]	Pression statique	[Pa]	10	10	10	10	10
	Rayonnement du boîtier	[dB(A)]	33	38	39	40	43
	Conduit « depuis l'habitation »*	[dB(A)]	36	40	42	44	47
	Conduit « vers l'habitation »*	[dB(A)]	36	42	44	46	49

\* Niveau de puissance acoustique des conduits, y compris correction de fin. En pratique, la valeur peut différer de 1dB(A) selon les tolérances de mesure.

## 5.2 Dimensions

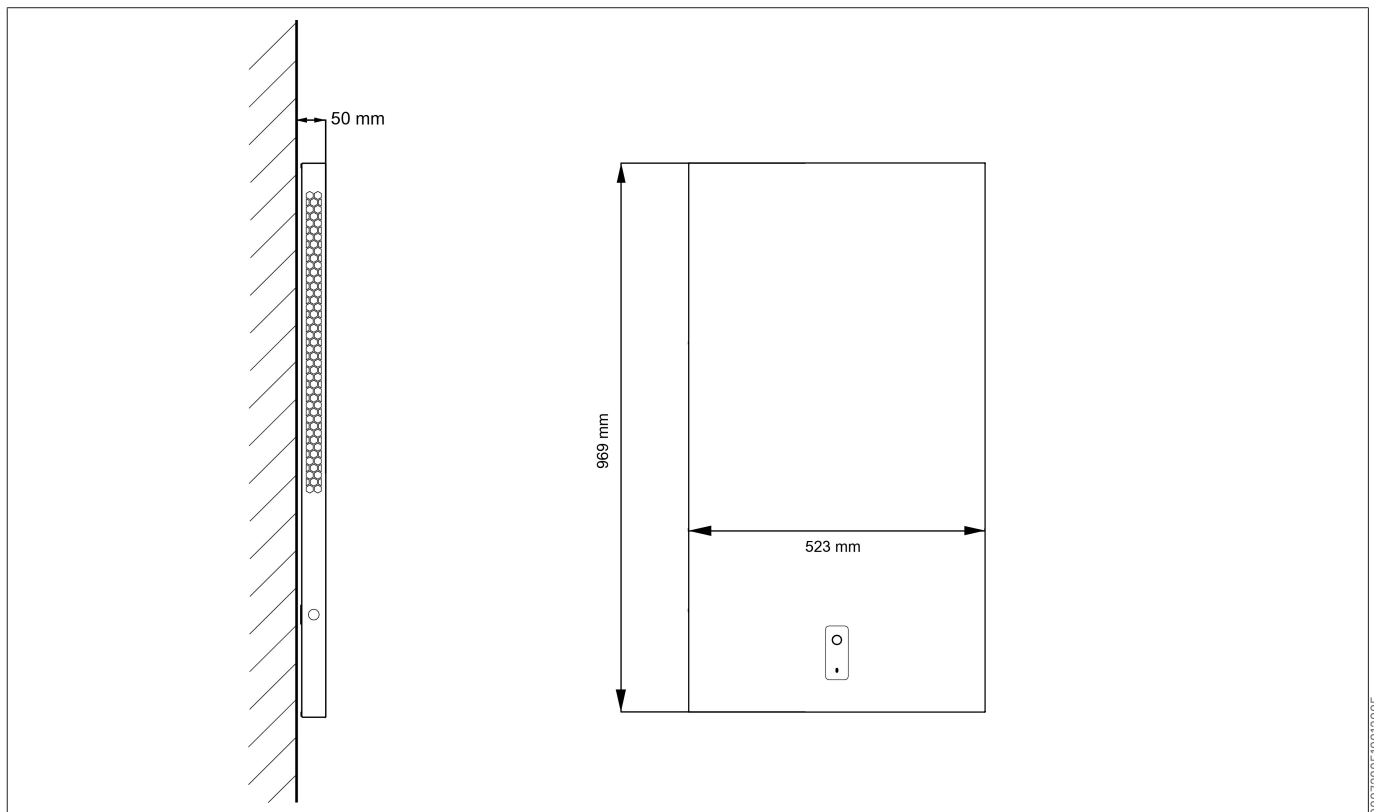

### 5.3 Vue d'ensemble des pièces internes

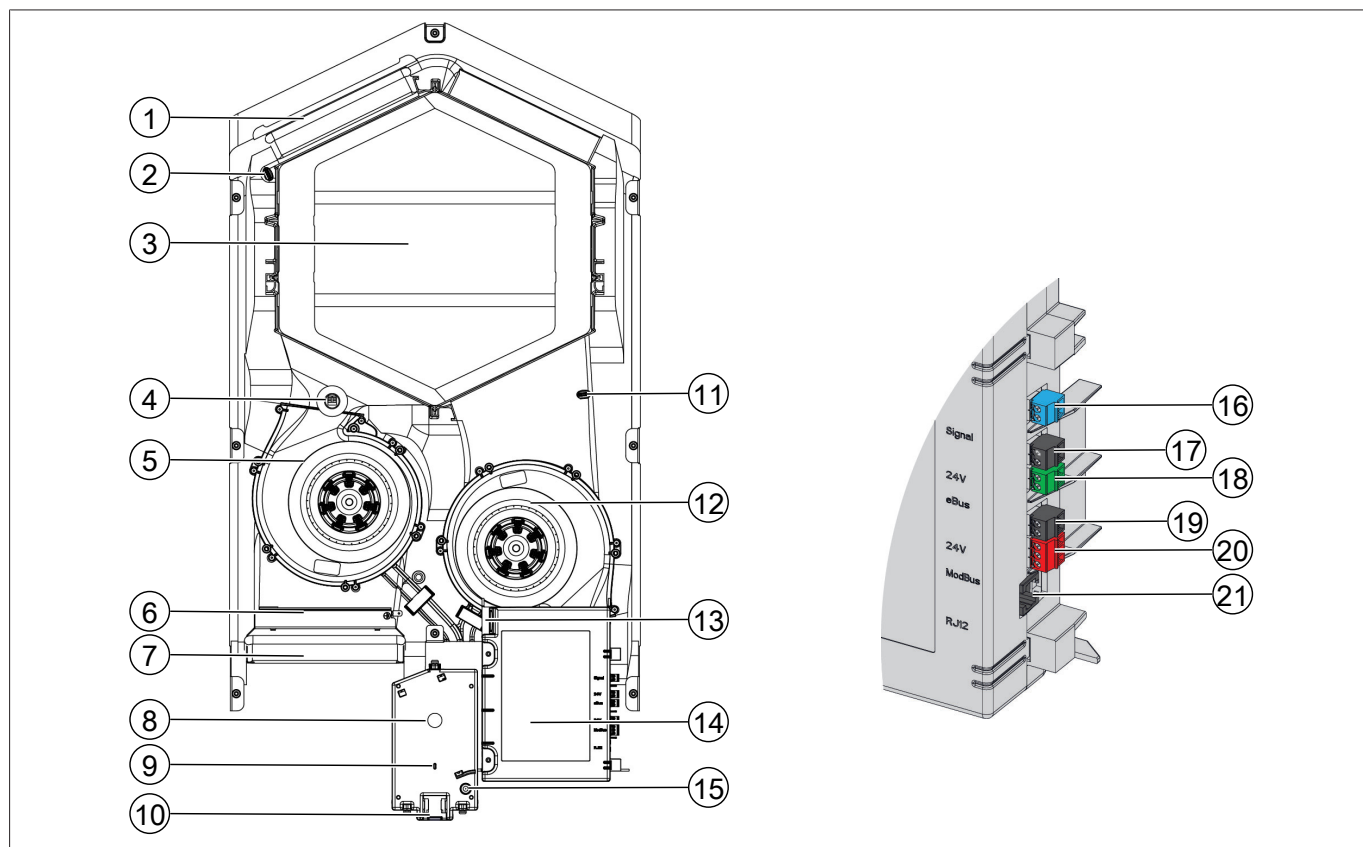

- |                                                       |                                                      |
|-------------------------------------------------------|------------------------------------------------------|
| 1 Filtre pour air repris                              | 2 Sonde d'humidité et de température pour air repris |
| 3 Échangeur de chaleur                                | 4 Sonde de température pour air extérieur            |
| 5 Ventilateur refoulant                               | 6 Préchauffeur électrique                            |
| 7 Filtre pour air extérieur                           | 8 Bouton poussoir                                    |
| 9 Voyant d'état                                       | 10 Connexion USB (pour récepteur RF et entretien)    |
| 11 Sonde d'humidité et de température de l'air évacué | 12 Ventilateur d'extraction                          |
| 13 Connecteur 230 V                                   | 14 Circuit imprimé des réseaux                       |
| 15 Raccordement des outils d'entretien                | 16 Sortie relais (X19/bleu)                          |
| 17 Connexion 24 V (X18/noir)                          | 18 Connexion eBus (X17/vert)                         |
| 19 Connexion 24 V (X16/noir)                          | 20 Connexion ModBus (X15/rouge)                      |
| 21 Connexion RJ12 (X14/noir)                          |                                                      |

1356720011

## 5.4 Connexions

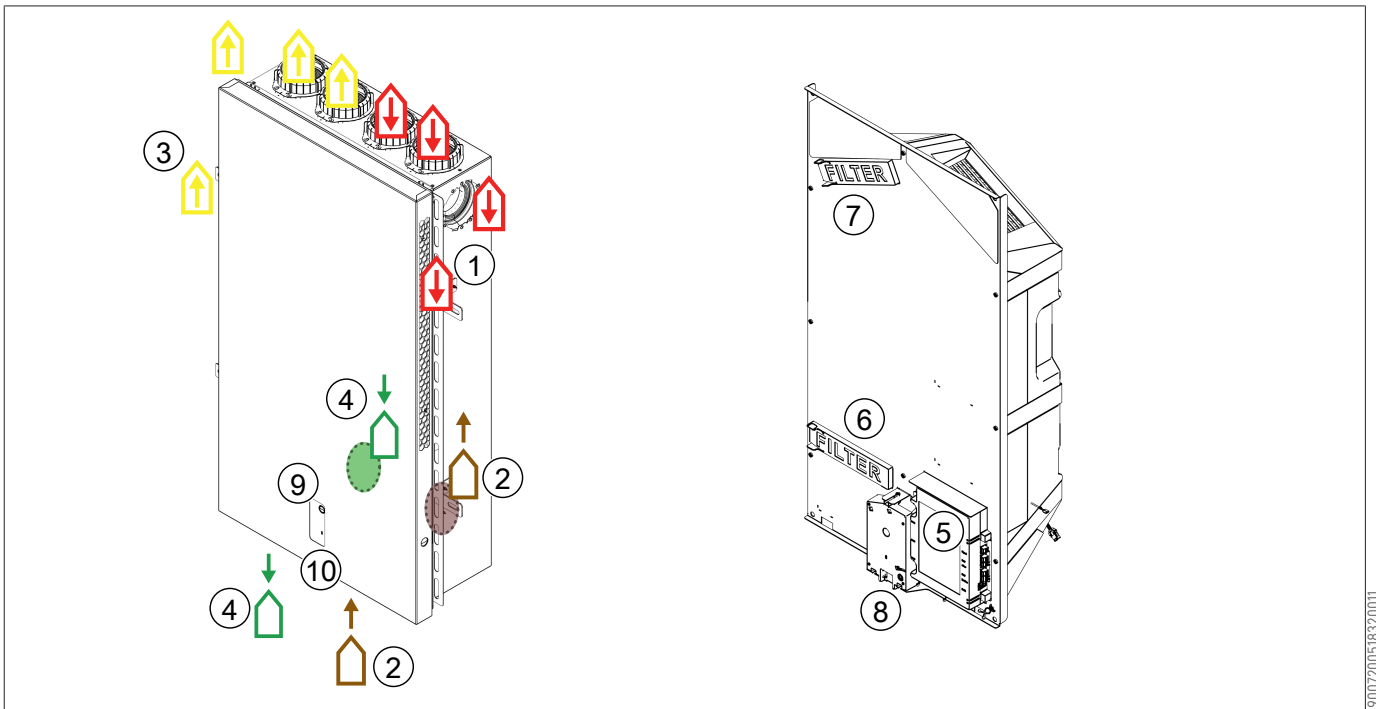

900720051832001

1	Air pulsé [SUP]		6	Filtre à air extrait	
2	Air extrait [EHA]		7	Filtre à air pulsé	
3	Air repris [ETA]		8	USB connection (service or RF receiver)	
4	Air extérieur [ODA]		9	Bouton poussoir	
5	Circuits imprimés des connexions électriques		10	Voyant d'état	

# 6 Fonctions

## 6.1 Description

L'appareil est fourni prêt à l'emploi et démarre automatiquement lorsqu'il est mis sous tension. L'air intérieur sale évacué réchauffe l'air extérieur frais et propre pulsé. Cela permet d'économiser de l'énergie lorsque l'air frais est introduit dans la maison. L'appareil possède quatre (4) consignes de débit d'air de ventilation réglables, chaque mode est pré-réglé en usine avec un débit d'air.

Le système de contrôle du volume constant assure un flux d'air équilibré entre l'air introduit et extrait indépendamment de la pression du conduit.

Un bouton poussoir situé à l'avant de l'appareil permet de :

- régler le mode de ventilation souhaité (voir [Réglage du mode de ventilation \[► 30\]](#)).
- réinitialiser le message de filtre (voir [Nettoyage/remplacement de filtre \[► 37\]](#)).

Pour modifier les paramètres de l'appareil, un contrôleur externe (en option) doit être connecté :

- Air Control (voir [Air Control \[► 27\]](#)).
- Touch Control
- Service Tool (raccordement temporaire uniquement pour les installateurs).

Autres accessoires possibles pour le contrôle externe :

- Commutateur multipositions (voir [Connexion du commutateur multiposition \[► 23\]](#)).
- Commandes et capteurs sans fil (voir [Raccordement des commandes et des capteurs sans fil \[► 26\]](#)).
- Sonde(s) de CO<sub>2</sub> (voir [Raccordement du capteur CO2 \[► 28\]](#)).

### Voir aussi

-  [Raccordement des commandes et des capteurs sans fil \[► 26\]](#)

## 6.2 Bypass

L'appareil bénéficie d'une fonction « Bypass ». Lorsque les conditions de la fonction Bypass sont réunies, le ventilateur d'alimentation se coupe pendant la durée spécifiée. Vous évitez ainsi le chauffage d'un air extérieur plus froid.

## Stratégie de commande de fonction Bypass

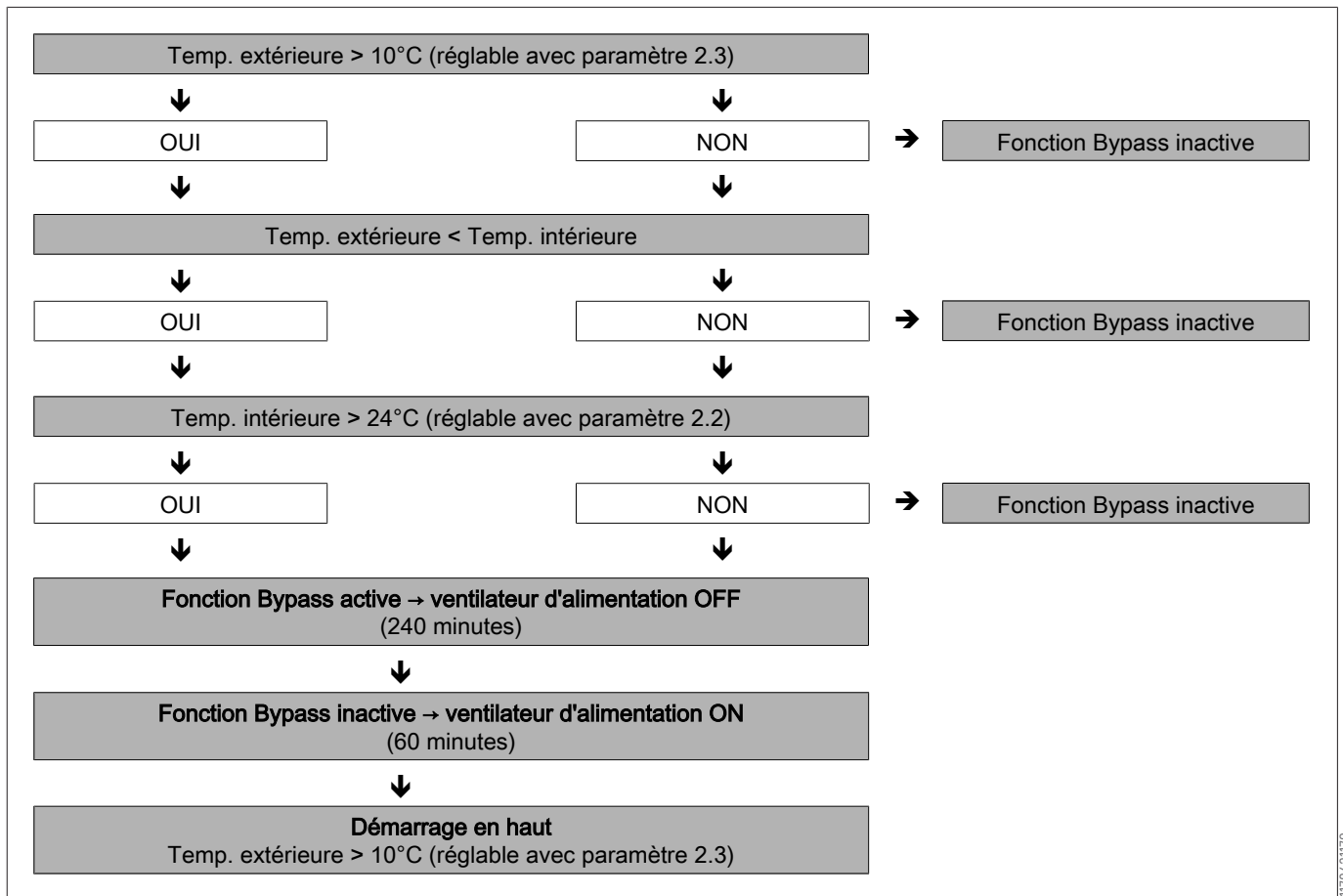

### Fonction Bypass suralimentation

Lorsque cette fonction est activée (paramètre 2.5), l'appareil est réglé sur le niveau de ventilation défini (paramètre 2.6) dès que la fonction Bypass est activée.

Voir les paramètres 2.1 à 2.6 (voir [Réglages de paramètre \[► 47\]](#)) pour tous les réglages de bypass.

## 6.3 Protection contre le gel

Pour éviter le gel de l'échangeur de chaleur lorsque la température extérieure est basse, l'appareil est équipé d'une fonction intelligente de commande antigel. Cette fonction permet de réduire la quantité d'air froid extérieur qui pénètre dans l'appareil si une formation de glace est détectée à l'intérieur de l'échangeur de chaleur. Avec l'utilisation du préchauffeur Interne, il est possible de ventiler plus longtemps et de manière équilibrée lorsque la température extérieure baisse.

## 6.4 Automatisation incendie

En sortie d'usine, l'appareil est doté d'une fonctionnalité « automatisation incendie ». Quand l'automatisation incendie est activé, les ventilateurs de l'appareil s'arrêtent.

L'automatisation incendie peut être activé avec un motif d'interrupteur spécial sur le connecteur RJ12 X14, situé sur la carte de circuit imprimé de l'appareil.

En outre, le paramètre 16.1 "sortie de signal" peut être réglé sur "contact externe", pour commuter la sortie du connecteur X19 de 24 VCC à 0 V quand "automatisation incendie" est activé. Le connecteur X19 (bleu) est situé sur la carte de circuit imprimé de l'appareil.



### INFO

Les fonctions de filtrage et d'avertissement du connecteur X19 sont annulées lorsque le paramètre 16.1 est réglé sur « contact externe ». X19 ne fournira que 24V ou 0V en fonction des entrées de X14.

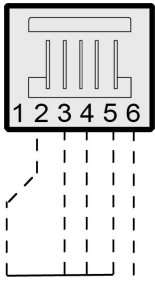

La fonction « automatisme d'incendie » est activée lorsque les broches 3, 4 et 5 du connecteur X14 sont toutes court-circuitées à la broche 2 (masse).

## **i** INFO

Les interrupteurs (relais ou électroniques) utilisés pour mettre une entrée à la masse doivent pouvoir fournir au moins 5mA de courant de commutation entre l'une des entrées (broches 3-5) et la broche 2 (masse).

### Important :

Lorsque X14 n'est pas utilisé (pas de commutateur multiposition connecté), les broches 3, 4 et 5 de X14 peuvent être connectées l'une à l'autre, la connexion à la broche 2 (masse) pouvant alors être réalisée par un seul commutateur.

Lorsque X14 est utilisé par un commutateur multiposition, la fonction "automatisme incendie" peut être activée à l'aide d'un répartiteur RJ12.

Installez le répartiteur entre X14 sur l'appareil et le commutateur multiposition pour maintenir l'utilisation du commutateur multiposition.

La connexion non utilisée sur le répartiteur peut alors être utilisée pour l'« automatisme d'incendie ».

Lorsqu'un splitter est utilisé, les broches 3-5 doivent être mises à la terre individuellement et ne doivent pas être connectées ensemble. Si les broches 3-5 sont connectées, le commutateur multiposition ne fonctionnera pas.

### Organigramme « Automatisme d'incendie »

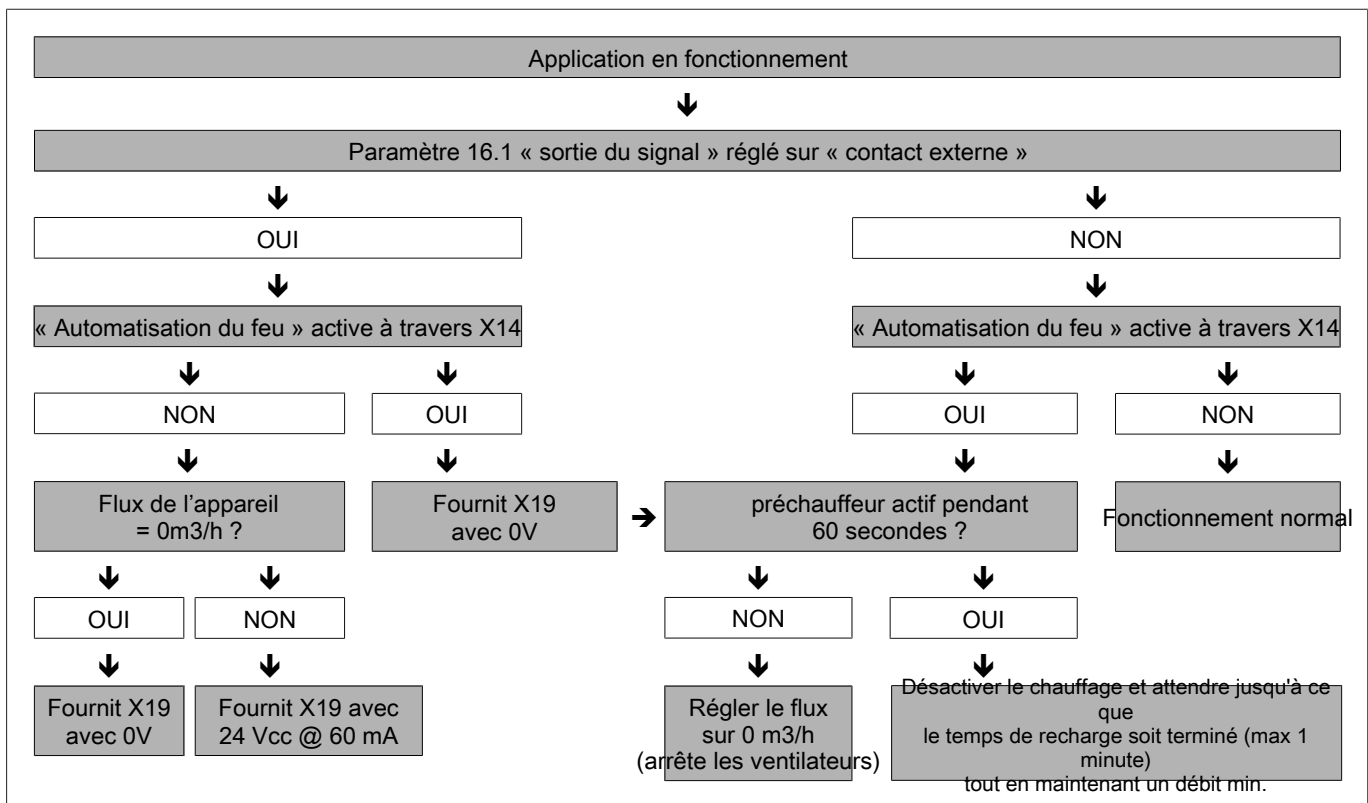

1170632459

# 7 Installation

## 7.1 Installation générale

### INFO

Notez les exigences suivantes pour l'installation : ➔ [Normes et réglementations](#) [► 8]

## 7.2 Conditions d'installation

- Installez l'appareil dans une zone isolée à l'abri du gel (> +2°C).
- Installer l'appareil de niveau.
- Ne pas installer l'appareil dans un endroit où il y a beaucoup de condensation (comme une salle de bains).
- Afin d'éviter la condensation sur l'extérieur de l'appareil, le local d'installation doit être ventilé.
- Les maisons neuves qui contiennent beaucoup d'humidité provenant des travaux de construction doivent être ventilées de manière naturelle avant de mettre l'appareil en service.
- Garder l'avant de l'appareil accessible pour l'entretien.

## 7.3 Raccordement des conduits d'air

- Tous les conduits d'air doivent être installés hermétiquement.
- Pour éviter la condensation à l'extérieur du conduit d'air externe et du conduit d'air d'échappement de l'appareil, ces derniers doivent être équipés d'un pare-vapeur externe jusqu'à l'appareil. Si des conduits isolés thermiquement sont utilisés, une isolation supplémentaire n'est pas nécessaire.
- Prévenir la diaphonie par les conduits d'alimentation et d'évacuation de l'air en utilisant des branchements séparés vers les diffuseurs. Si nécessaire, les conduits de distribution doivent être isolés, par exemple lorsqu'ils sont installés à l'extérieur de l'enveloppe isolée.
- Le conduit d'évacuation entre l'appareil et le manchon de toit doit être tel que la condensation superficielle soit évitée.
- Utilisez un terminal de ventilation isolé pour le toit qui empêche la neige (dérivante) d'être aspirée. N'utilisez pas de terminal qui s'ouvre directement au-dessus des tuiles du toit.
- Pour maintenir les niveaux sonores bas, limitez la pression du conduit externe à 10 Pa. Si la résistance du système de conduits est supérieure à la courbe maximale du ventilateur, la capacité de ventilation maximale sera inférieure.
- Choisissez l'emplacement de la sortie d'air d'échappement et de l'évent d'évacuation afin d'éviter autant que possible les nuisances sonores.
- L'emplacement des soupapes d'air doit être choisi de manière à éviter l'encrassement et les courants d'air. Nous recommandons d'utiliser des vannes d'alimentation BRINK CLIMATE SYSTEMS B.V..
- Les silencieux flexibles installés doivent être accessibles.

## 7.4 Installation de l'appareil

### 7.4.1 Retrait du cache-poussière

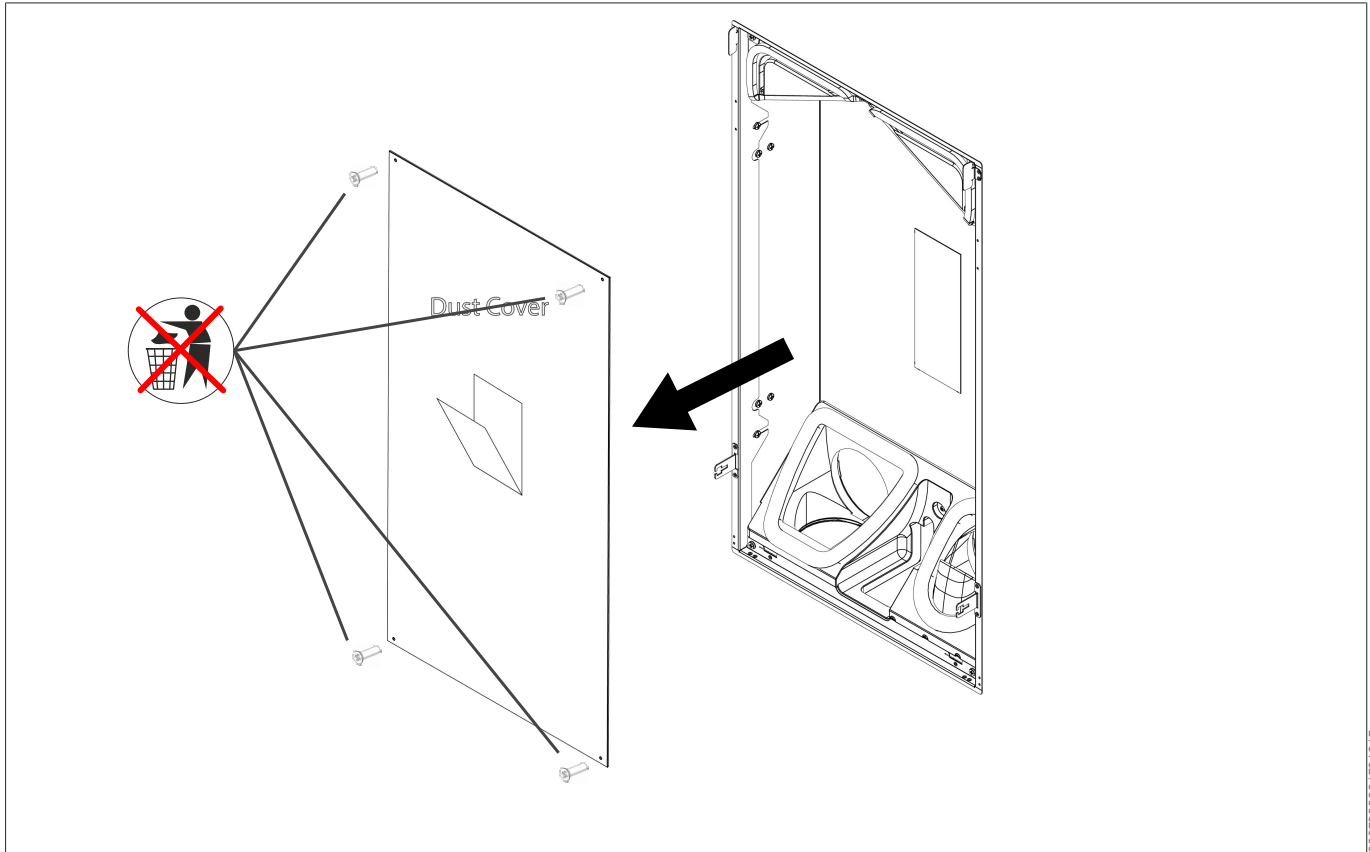

900700347847

### 7.4.2 Retrait de l'unité de commande

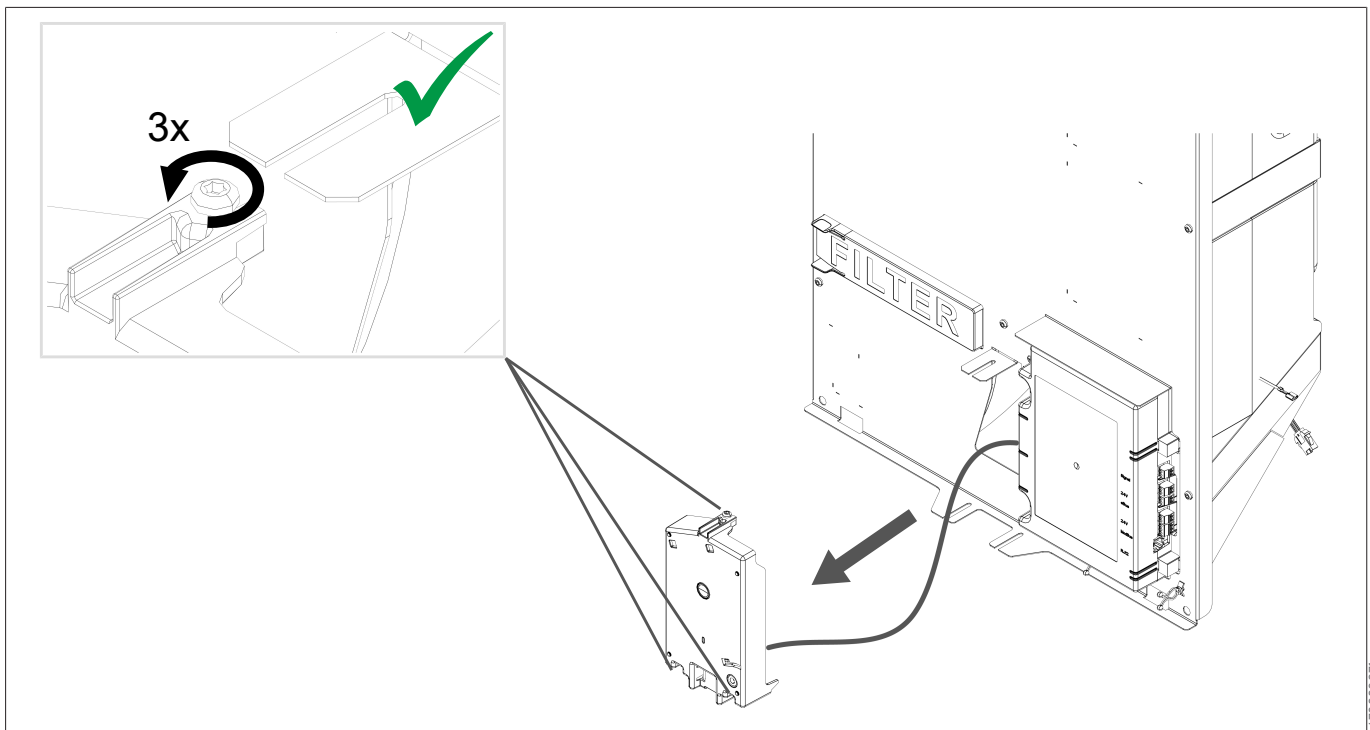

1478008971

### 7.4.3 Insérez le dispositif dans le boîtier

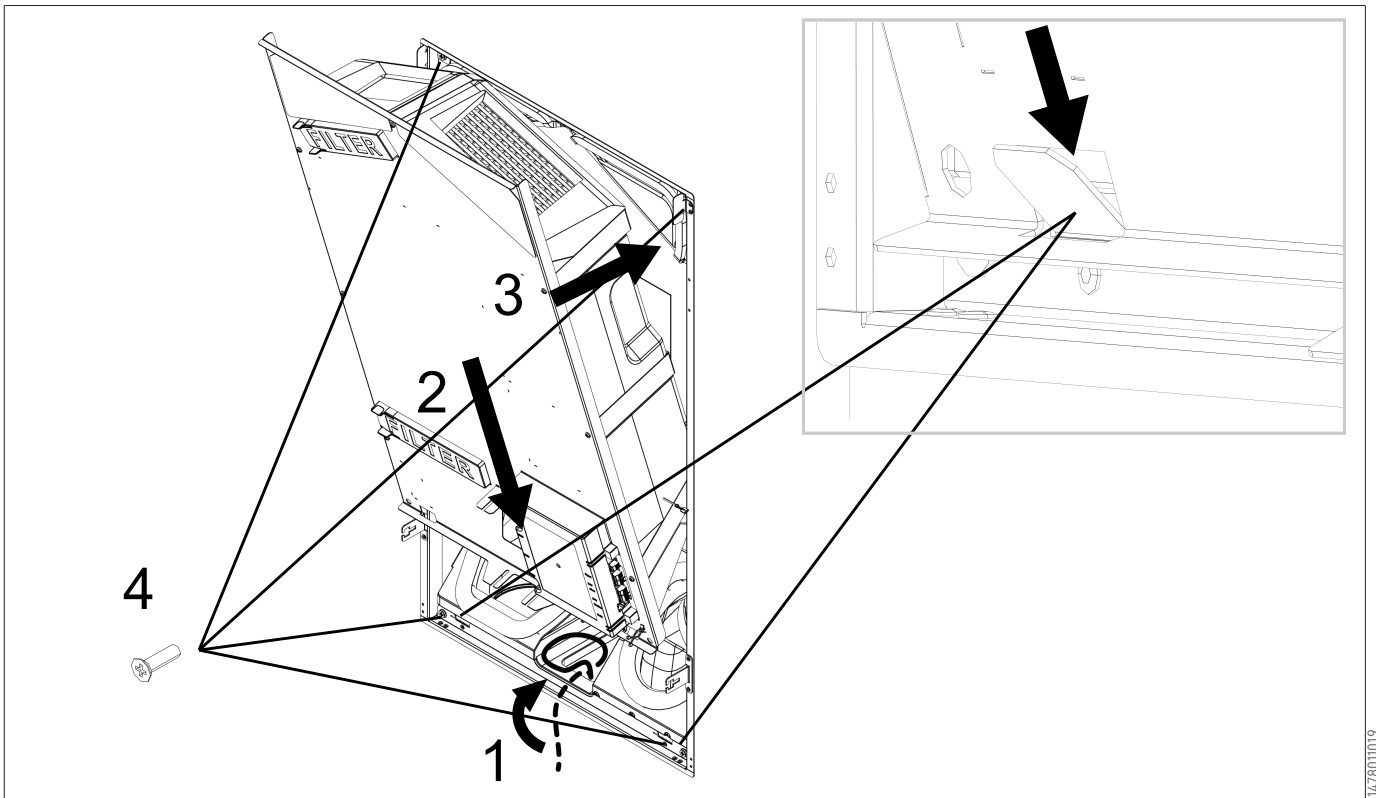

### 7.4.4 Connexion du câble d'alimentation

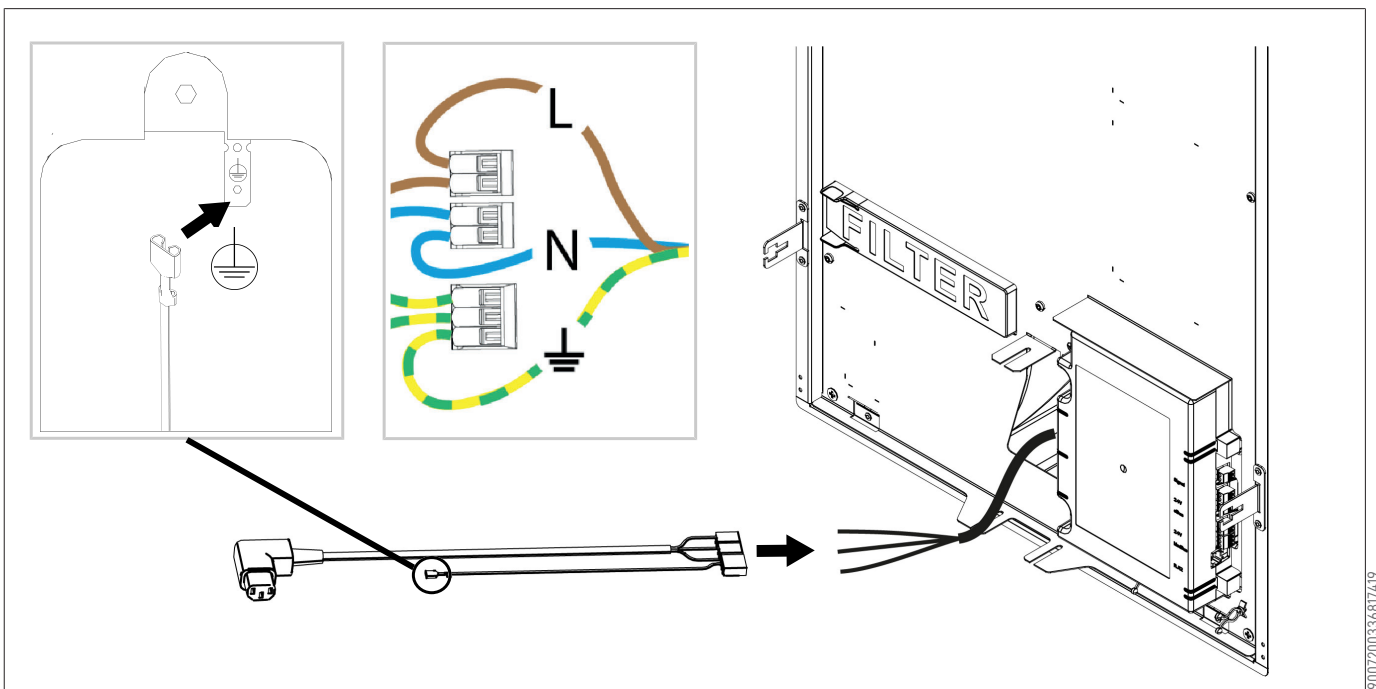

#### 7.4.5 Connexion de l'alimentation électrique

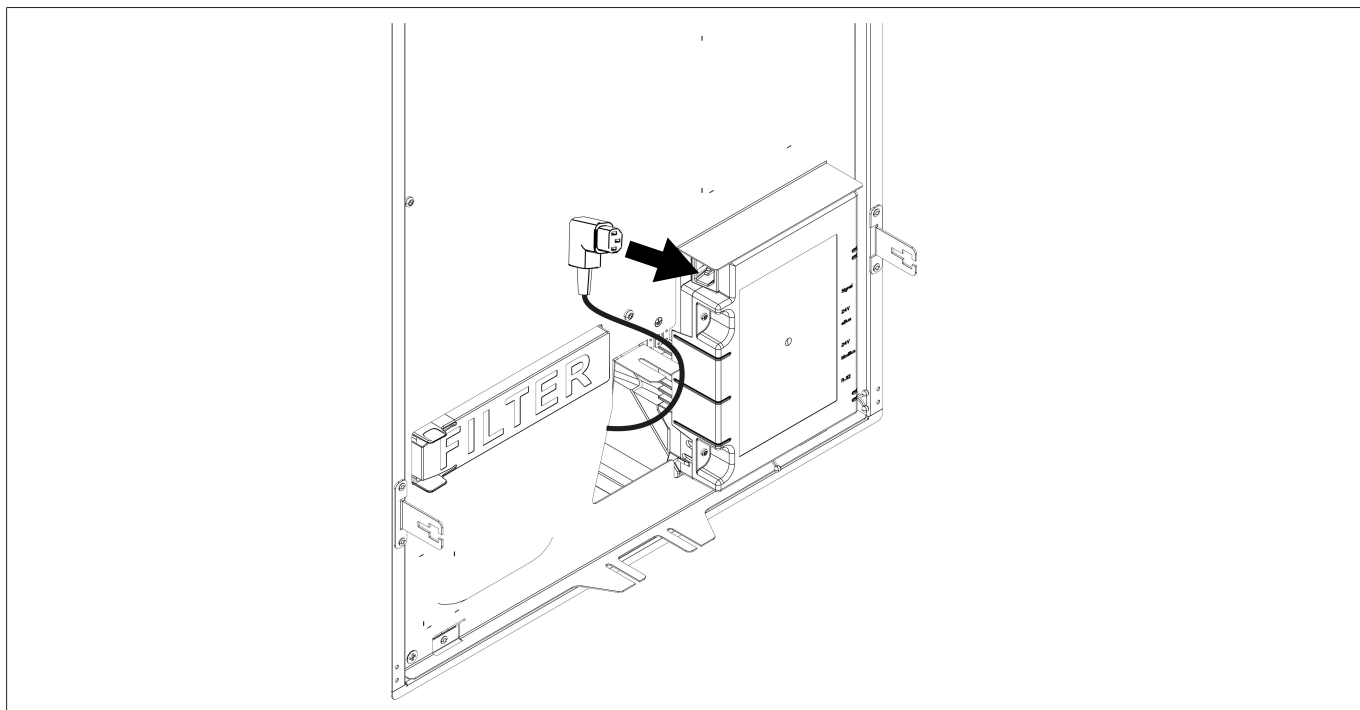

#### 7.4.6 Montage de l'unité de commande

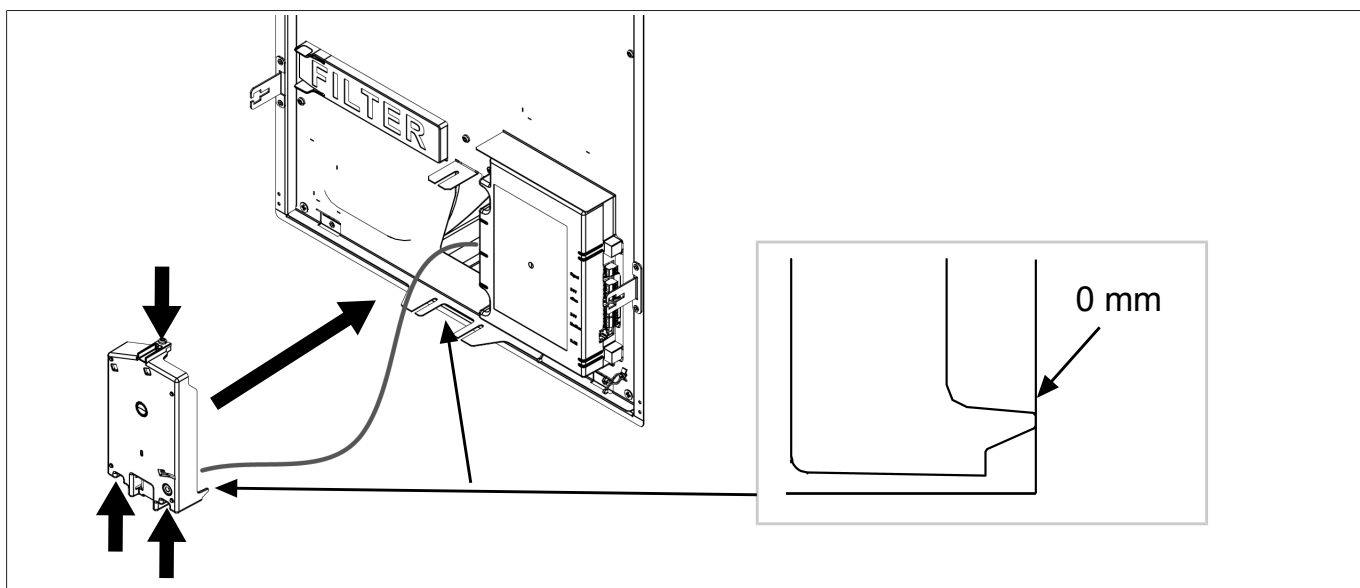

7.4.7 Montage du cache design

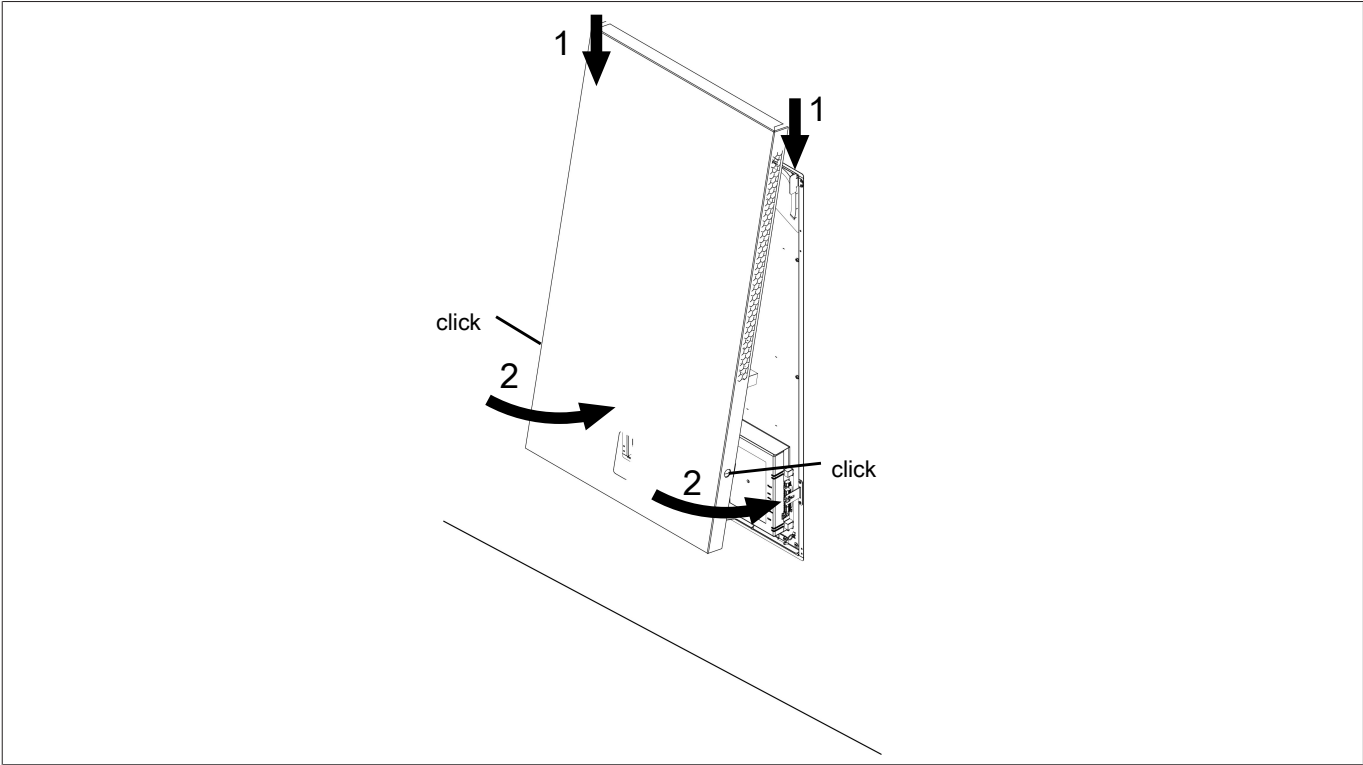

1190950795

## 7.5 Diagramme de câblage

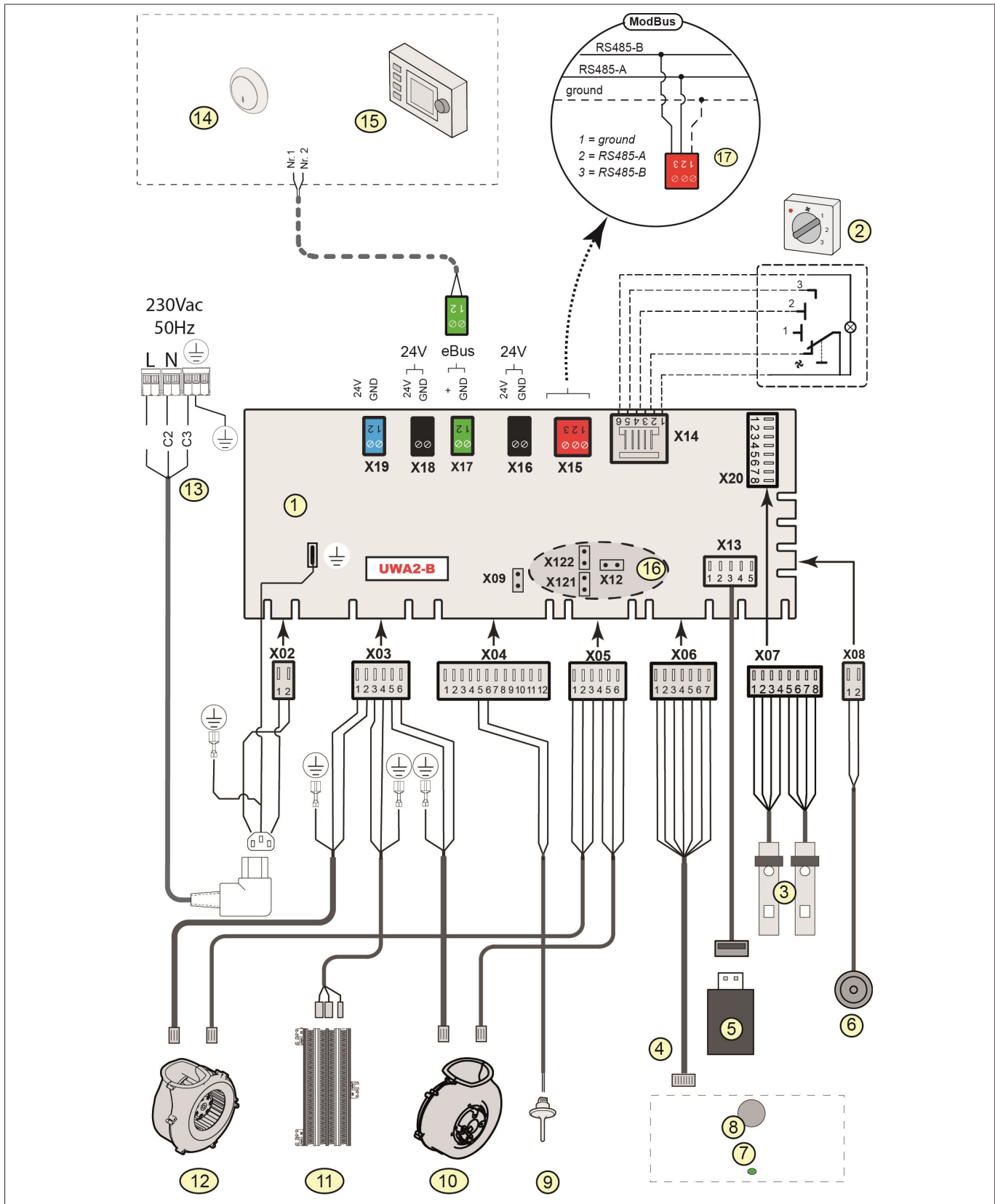

9007200535494715

Chiffre	Description
1	Carte de circuit imprimé basique UWA2-B
2	Commutateur multipositions (option)
3	Sonde de température
4	Connecteur USB
5	(not supplied with appliance) USB stick for updating software or USB RF transceiver
6	Prise de raccordement des outils d'entretien

Chiffre	Description
7	Voyant d'état
8	Bouton poussoir
9	Sonde d'humidité et de température
10	Ventilateur d'extraction
11	Chauffage électrique 300 W
12	Ventilateur refoulant
13	Alimentation 230 V 50 Hz
14	Capteur de CO <sub>2</sub> eBus (option)
15	Air Control (option)
16	X12 est la résistance de terminaison cavalier (120 Ω) ModBus; (enlever si la résistance de terminaison a déjà été placée dans ModBussystem) Avec l'application ModBus enlever les cavaliers X121 et X122
17	Connexion sur le système ModBus (option)
C1	marron
C2	bleu
C3	vert/jaune
C5	blanc
C8	gris
C10	jaune
C11	vert
C17	rose

## 7.6 Raccordement électrique

### 7.6.1 Connexion d'alimentation



#### AVERTISSEMENT

##### Pièces rotatives dans l'unité

Risque de blessure du fait du ventilateur en rotation

- ▶ Débranchez l'alimentation électrique lorsque vous intervenez sur l'appareil.
- ▶ Utilisez l'appareil uniquement avec le boîtier fermé.
- ▶ Connectez la fiche d'alimentation uniquement une fois l'installation terminée.

L'appareil démarre quand le câble d'alimentation est connecté au circuit électrique avec le fusible enclenché.

### 7.6.2 Connexion du commutateur multiposition

Le connecteur RJ12 noir X14 est utilisé pour le raccordement d'un commutateur multiposition (optionnel et non fourni avec l'appareil). Ce connecteur est situé à l'arrière de la carte de circuit imprimé, sur le dessus de l'appareil.

Pour les schémas de câblage :

- Commutateur multiposition ()
- Combinaison de commutateurs multiposition ()

*Le commutateur multiposition peut être utilisé pour activer un mode d'appoint de 30 minutes en maintenant le commutateur en mode 3 pendant moins de 2 secondes et en le ramenant directement en mode 1 ou 2. Le mode suralimentation peut être réinitialisé en mettant le commutateur sur la position 3 pendant plus de 2 secondes ou en le mettant en mode absence.*

### 7.6.3 Connexion 24 volts



#### INFO

La puissance maximale de X16 et X18 est de 5 VA par sortie.

Les deux (2) connecteurs noirs X16 et X18 sont utilisés pour alimenter les accessoires 24V. Ces connecteurs sont situés à l'arrière de la carte de circuit imprimé sur le dessus de l'appareil.

### 7.6.4 Connexion de la sortie de signal

Le connecteur X19 bleu sert à indiquer un message de filtre, un message de panne ou l'automatisme incendie.

Ce connecteur est situé à l'arrière de la carte de circuit imprimé, sur le dessus de l'appareil.

L'activation de cette fonction est réglée avec le paramètre 16.1 (voir [Réglages de paramètre](#) ► 47).

Selon le réglage, la connexion X19 agit comme un contact sans potentiel.

## 7.6.5 Connexion ModBus

### **i** INFO

Lorsque l'option ModBus est connectée et active, le mode de ventilation ne peut pas être modifié avec le bouton poussoir ou avec le commutateur multipositions connecté. Une ou des sondes d'humidité connectées ne fonctionneront pas non plus.

L'appareil peut être connecté par exemple à un système de gestion de bâtiment avec le connecteur ModBus rouge 3 broches X15.

Pour les connexions et le réglage correct des cavaliers X12, X121 et X122 (voir [☞ Diagramme de câblage \[► 22\]](#)).

La fonction de ce connecteur peut être réglée avec les paramètres 14.1 à 14.4 (voir [☞ Réglages de paramètre \[► 47\]](#)).

Pour plus d'informations, veuillez consulter le manuel ModBus sur le site de BRINK CLIMATE SYSTEMS B.V..

## 7.7 Connexions électriques des accessoires

### 7.7.1 Raccordement d'un commutateur multiposition

Un commutateur multiposition doit être connecté au connecteur modulaire de type X14 sur le circuit imprimé principal. Ce connecteur modulaire X14 est accessible par l'arrière de la carte de circuit imprimé, en haut de l'appareil. Selon le type de commutateur multiposition connecté, il faut utiliser une prise RJ11 ou RJ12.

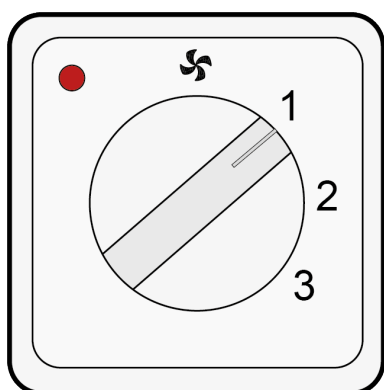

Commutateur à 4 voies avec indication du filtre (meilleure option) : installez toujours un connecteur RJ12 en combinaison avec un câble modulaire à 6 fils.

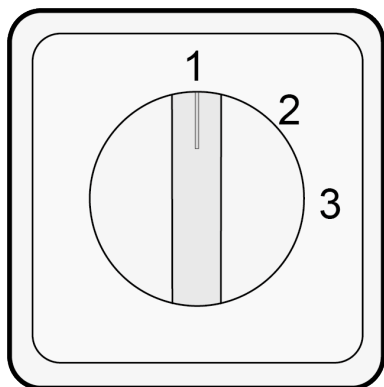

Commutateur à 3 voies sans indication de filtre : installez toujours un connecteur RJ11 en combinaison avec un câble modulaire à 4 fils.

### 7.7.2 Raccordement d'un commutateur multiposition avec indication de filtre

Raccordez un commutateur à 4 positions avec indication de filtre comme décrit ci-dessous. Le commutateur connecté fonctionnera immédiatement, sans qu'il soit nécessaire de modifier les paramètres.

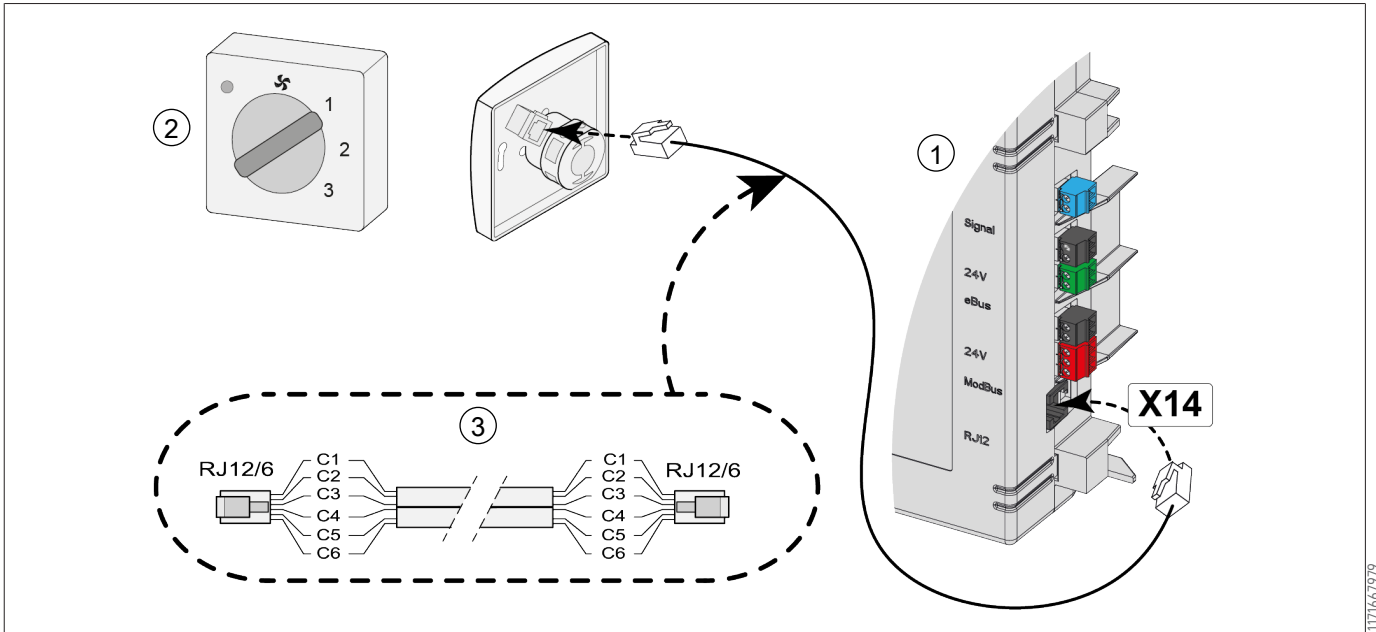

- 1 Appareil
- 3 Câble modulaire

- 2 Commutateur à 4 positions avec indication de filtre



### Avis

Pour le câble modulaire utilisé, la « languette » des deux connecteurs modulaires doit être montée en face de la marque sur le câble modulaire. Les couleurs des fils C1 - C6 peuvent varier en fonction du type de câble modulaire utilisé.

### 7.7.3 Raccordement d'un commutateur multiposition avec indication de filtre

Raccordez plusieurs commutateurs à 4 positions avec indication de filtre comme décrit ci-dessous. Les commutateurs connectés fonctionnent immédiatement, sans qu'il soit nécessaire de modifier les paramètres.

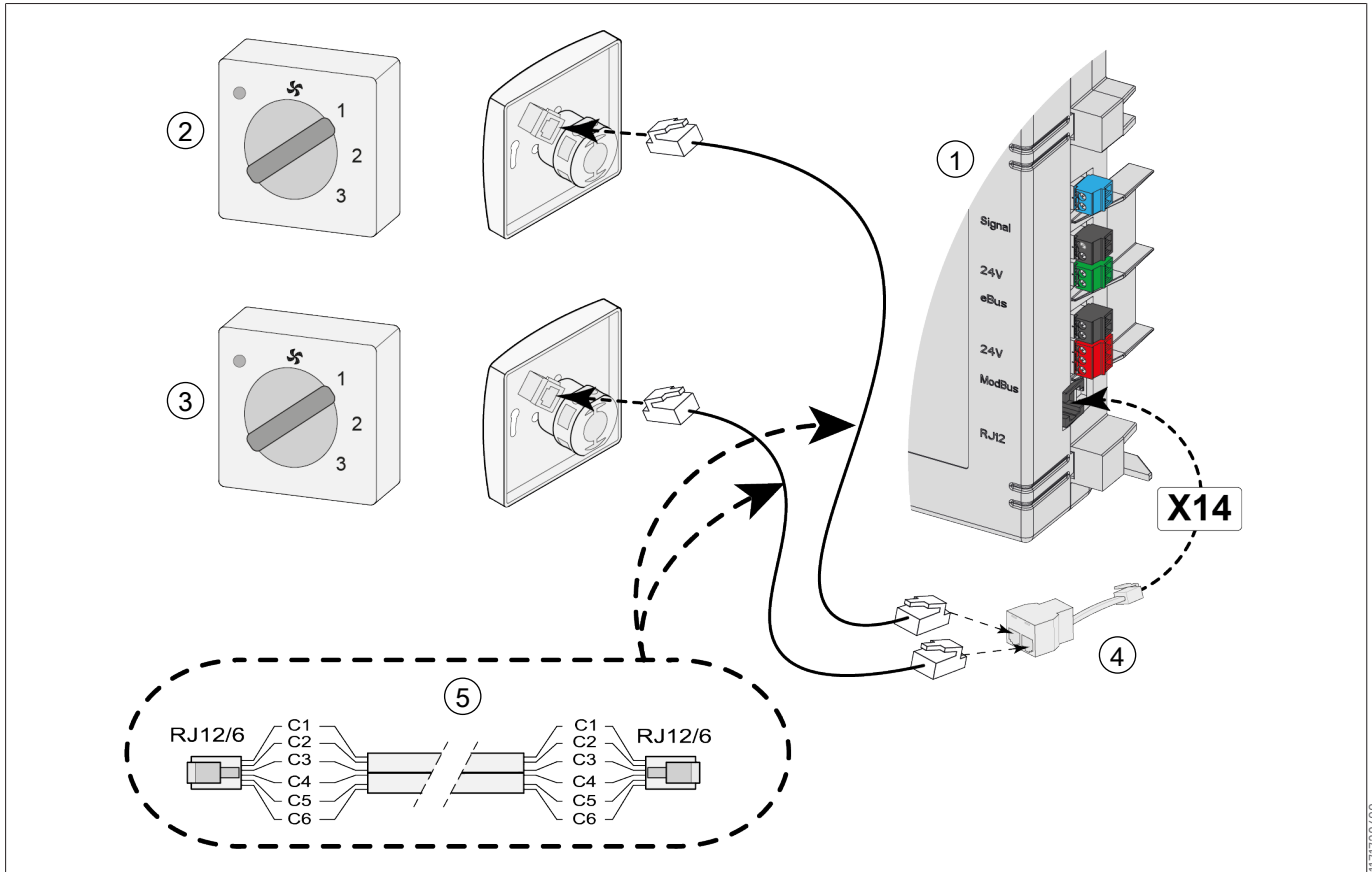

117730699

- |                                                                      |                                                  |
|----------------------------------------------------------------------|--------------------------------------------------|
| 1 Appareil                                                           | 2 Commutateur multiple avec indication de filtre |
| 3 Commutateur multiposition supplémentaire avec indication de filtre | 4 Répartiteur                                    |
| 5 Câble modulaire                                                    |                                                  |



### Avis

Pour le câble modulaire utilisé, la « languette » des deux connecteurs modulaires doit être montée en face de la marque sur le câble modulaire. Les couleurs des fils C1 - C6 peuvent varier en fonction du type de câble modulaire utilisé.

#### 7.7.4 Raccordement des commandes et des capteurs sans fil

BRINK offre une série de télécommandes/capteurs qui peuvent être connectés à un système de récupération de chaleur (G) au moyen d'un émetteur/récepteur USB (F). Cette série comprend 5 types de télécommandes/capteurs sans fil (A-E). Un amplificateur de signal (H) est également disponible en option. Pour toute information concernant la connexion, le réglage et le fonctionnement du ou des contrôleurs /capteurs sans fil, veuillez consulter le manuel correspondant sur le site [www.brinkclimatesystems.nl](http://www.brinkclimatesystems.nl).

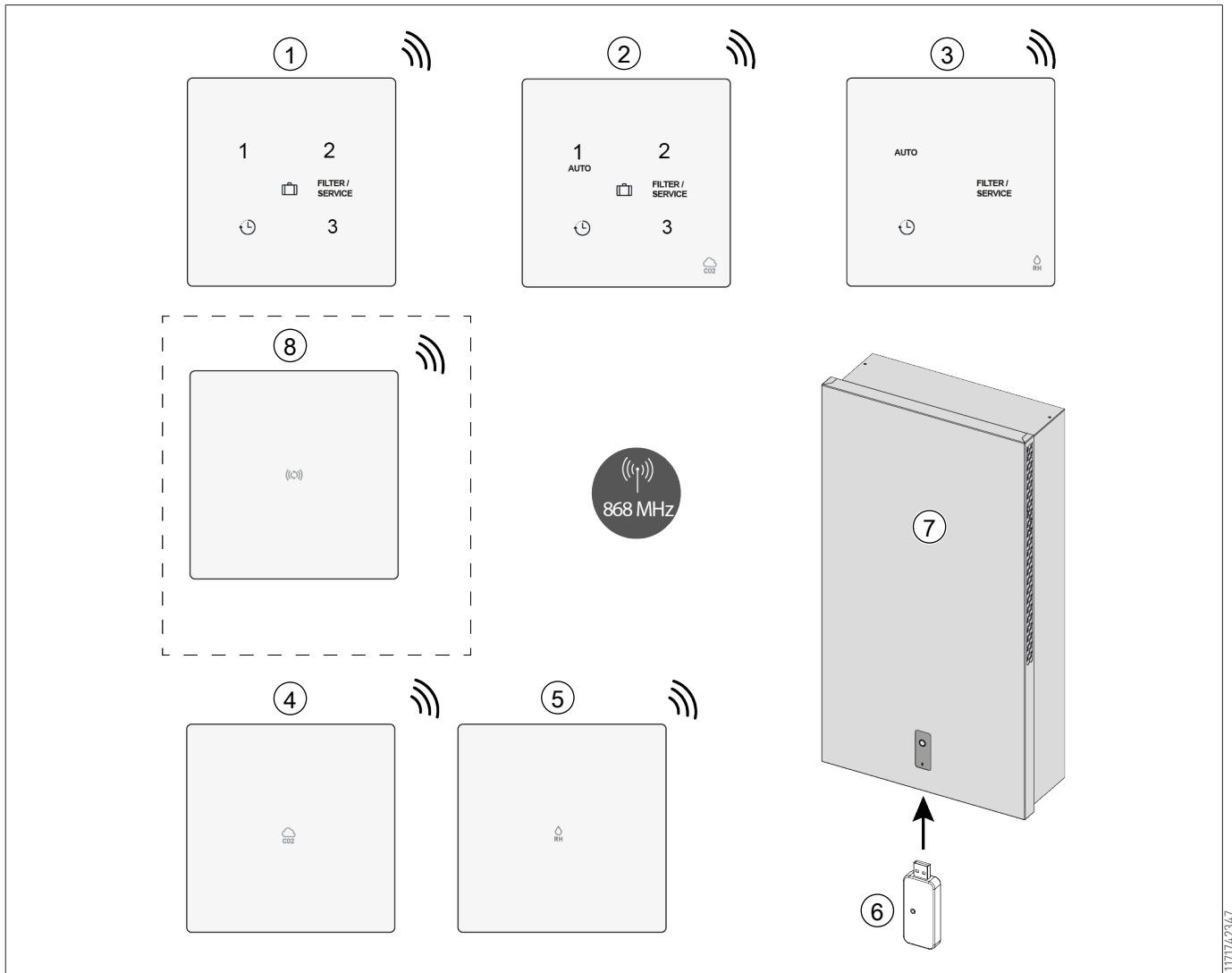

- |                                                                                |                                                         |
|--------------------------------------------------------------------------------|---------------------------------------------------------|
| 1 Interrupteur sans fil 3 positions                                            | 2 Capteur de CO2 sans fil avec interrupteur 3 positions |
| 3 Capteur HR avec fonction boost sans fil                                      | 4 Capteur de CO2 sans fil                               |
| 5 Capteur HR sans fil                                                          | 6 Émetteur/récepteur sans fil                           |
| 7 Appareil de récupération de chaleur avec connexion USB (Ease 100 en exemple) | 8 Amplificateur de signal (Facultatif)                  |

### 7.7.5 Air Control



#### INFO

Le fil de la broche de connecteur 1 Air Control va dans la broche de connecteur 2 sur X17 et le fil de la broche de connecteur 2 Air Control va dans la broche de connecteur 1 sur X17.

Connectez un Air Control comme décrit ci-dessous. Consultez également le manuel de Air Control. Le Air Control fonctionnera immédiatement lorsqu'il sera connecté, aucun changement de paramètre n'est nécessaire.

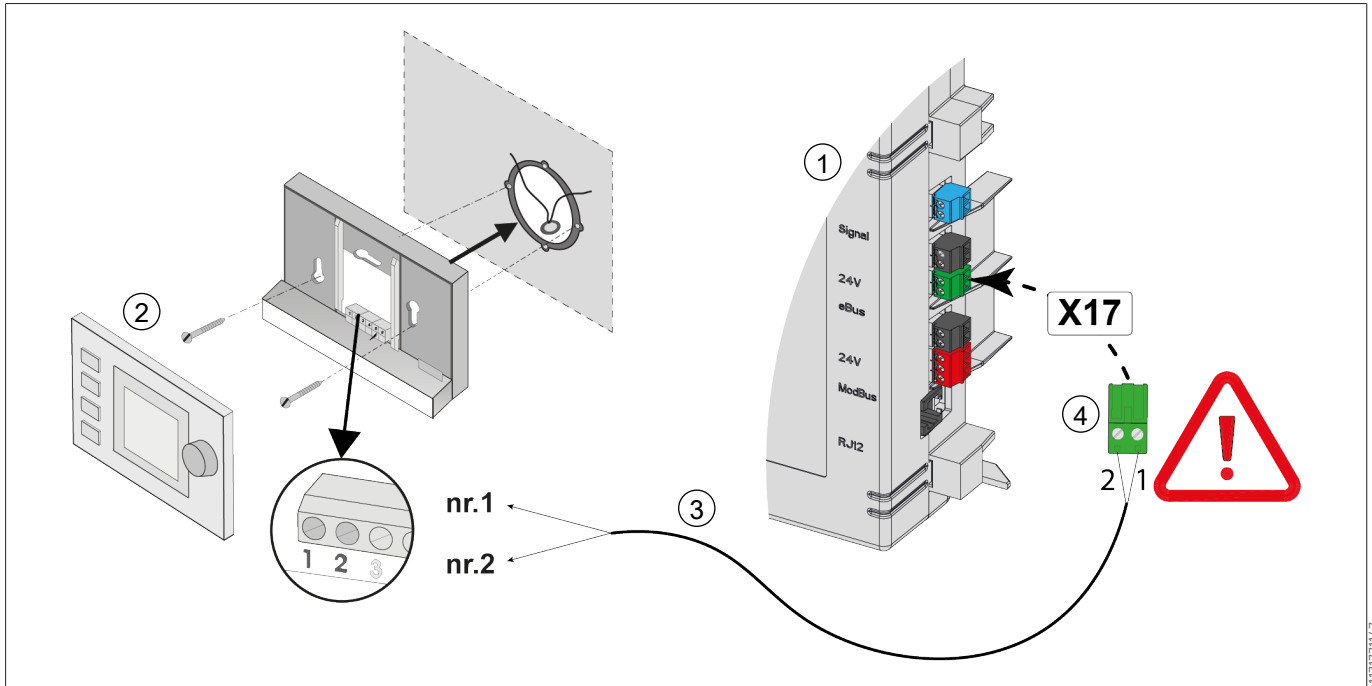

1 Appareil

3 Câbles de commande à deux fils

2 Contrôleur

4 Connecteur à vis bipolaire vert sur la position X17 de carte de circuit imprimé

### 7.7.6 Raccordement du capteur CO<sub>2</sub>

#### **i** INFO

Le fil de la broche 1 du connecteur du capteur CO<sub>2</sub> va dans la broche 2 du connecteur X17 et le fil de la broche 2 du connecteur du capteur CO<sub>2</sub> va dans la broche 1 du connecteur X17.

Connectez le(s) capteur(s) CO<sub>2</sub> comme indiqué ci-dessous. Consultez également le manuel du capteur CO<sub>2</sub>.

- Un maximum de 4 capteurs CO<sub>2</sub> peuvent être connectés.
- Régler correctement les interrupteurs DIP en fonction du capteur de CO<sub>2</sub> connecté.
- Le paramètre 6.1 permet d'activer/désactiver la fonction du ou des capteurs de CO<sub>2</sub> dans l'appareil.
- Si nécessaire, réglez les valeurs minimales et maximales de régulation PPM de chaque capteur de CO<sub>2</sub> en suivant les paramètres 6.2 à 6.9.

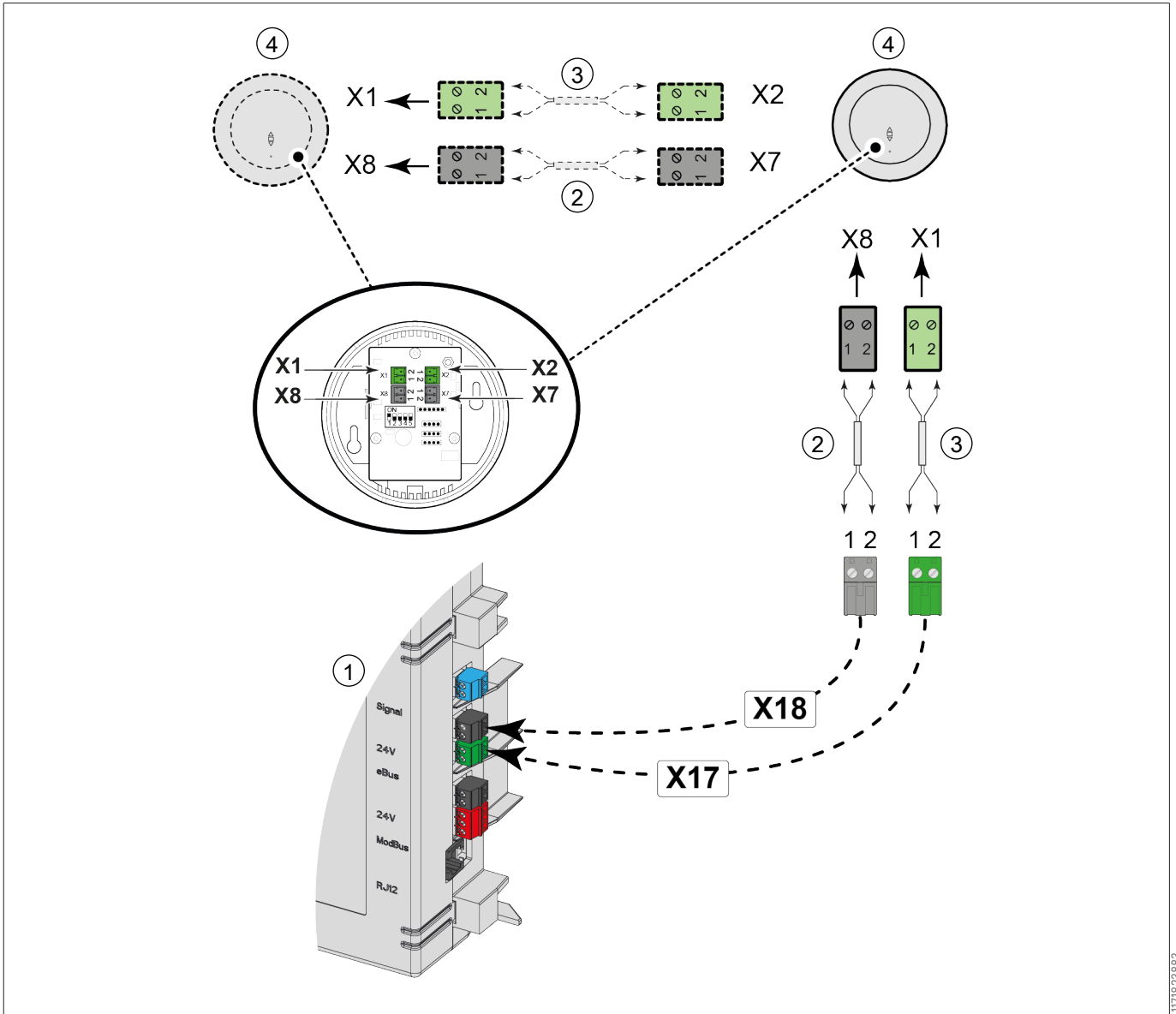

1171823883

- 1 Appareil
- 2 Câble de commande bipolaire pour alimentation 24V (connecteurs noirs)
- 3 Câble de commande à deux fils pour connexion eBus (connecteurs verts)
- 4 Capteurs de CO2

# 8 Mise en service

## 8.1 Procédure de mise en service



### Avis

#### Réglages incorrects.

Des réglages incorrects peuvent sérieusement affecter le bon fonctionnement et les performances de l'appareil !

Lorsque l'installation est terminée, l'appareil peut être allumé et mis en marche :

- ▶ 1. Allumez l'appareil (voir [☞ Mise en marche/arrêt \[► 30\]](#)).
- ▶ 2. Sélectionnez le mode de ventilation souhaité (voir [☞ Réglage du mode de ventilation \[► 30\]](#)).
- ▶ 3. Ajustez les autres paramètres (si nécessaire) (voir Modification des réglages).

## 8.2 Mise en marche/arrêt



### AVERTISSEMENT

#### Pièces rotatives dans l'unité

Risque de blessure du fait du ventilateur en rotation

- ▶ Débranchez l'alimentation électrique lorsque vous intervenez sur l'appareil.
- ▶ Utilisez l'appareil uniquement avec le boîtier fermé.
- ▶ Connectez la fiche d'alimentation uniquement une fois l'installation terminée.

### 8.2.1 Mise en marche

- ▶ Allumez le fusible principal de l'unité résidentielle
  - ⇒ Pendant le démarrage de l'appareil, le voyant vert sur l'appareil est allumé (tamisé). Lorsque le voyant vert s'éteint, le démarrage est terminé.
- ⇒ L'appareil fonctionnera selon le mode réglé sur le commutateur multipositions. Si aucun commutateur multipositions n'est connecté, l'appareil fonctionne en mode 1.

### 8.2.2 Arrêt

- ▶ Débranchez la fiche d'alimentation de 230 V du système électrique.
- ⇒ L'appareil se désactive.

## 8.3 Réglage du mode de ventilation

Une ventilation adaptée et un fonctionnement correct de l'installation contribuent à un environnement intérieur sain avec un confort optimal. La performance et la consommation d'énergie de l'appareil dépendent de la perte de pression dans le système de canalisation et de la résistance du filtre. Si les conditions d'installation requises ne sont pas respectées, le débit d'air du mode de ventilation supérieur sera automatiquement ajusté.

Les débits d'air à chaque mode de ventilation de l'appareil ont été réglés en usine comme suit :

0. 25 m <sup>3</sup> /h	2. 45 m <sup>3</sup> /h
1. 35 m <sup>3</sup> /h	3. 55 m <sup>3</sup> /h

L'appareil est équipé d'un bouton poussoir et d'un voyant. Le bouton poussoir permet de sélectionner l'un des 4 modes de ventilation. Le mode de ventilation peut également être réglé ou modifié avec une commande externe connectée comme décrit ici [☞ Description \[► 14\]](#), veuillez consulter le manuel de commande externe correspondant.

### Réglage du mode de ventilation souhaité avec le bouton poussoir de l'appareil :



#### INFO

Lorsque le bouton poussoir n'est pas utilisé pendant 60 secondes, la commande repasse en mode veille.



#### INFO

Les entrées du bouton poussoir seront ignorées lorsque le voyant clignote en vert.

- ▶ 1. Appuyez une fois sur le bouton de l'appareil.
  - ⇒ La commande de l'appareil quitte le « mode veille » et le voyant vert indiquera le mode de ventilation actuel en clignotant 1, 2, 3 ou 4 fois. Le nombre de clignotements indique le mode de ventilation actuel défini.

- ▶ 2. Appuyez une fois sur le bouton pour sélectionner le mode de ventilation suivant.
    - ⇒ Le mode de ventilation suivant sera indiqué par le nombre de clignotements du voyant.
  - ▶ 3. Répétez l'opération jusqu'à ce que le mode désiré soit sélectionné et indiqué par le voyant. Après le mode 4, le mode 1 s'est à nouveau indiqué.
    - ⇒ Le mode de ventilation souhaité est mémorisé lorsque le bouton poussoir n'est pas activé pendant 60 secondes après que le mode correct a été sélectionné.
- ⇒ Après 60 secondes, la commande de l'appareil repasse en mode veille et le voyant s'éteint.

Le mode de ventilation le plus demandé est prioritaire. Si un commutateur ou une commande est connecté(e) et réglé(e) sur le mode 3, le mode de ventilation ne peut pas être réglé sur un mode inférieur avec le bouton poussoir de l'appareil. Une exception à cela est le mode de ventilation 1. Si le mode 1 est choisi sur l'appareil, la commande à partir d'autres commutateurs, capteurs, etc., n'est pas possible.

Pour capteur(s) CO <sub>2</sub> connecté(s)	Le débit d'air sera contrôlé par étapes entre les modes 1 et 3 en fonction des valeurs de PPM mesurées	Voir paramètre 6.1 - 6.9 ➡ <a href="#">Réglages de paramètre</a> [▶ 47]
---------------------------------------------	--------------------------------------------------------------------------------------------------------	-------------------------------------------------------------------------

## 8.4 Modification des réglages

Tous les réglages et changements de paramètres souhaités, autres que le mode de ventilation, doivent être effectués à l'aide de l'un des éléments mentionnés ci-dessous :

- Air Control (option)
- Touch Control (option)
- Service Tool (Connexion temporaire uniquement pour les installateurs).

Consultez le manuel d'utilisation correspondant du contrôleur connecté pour savoir comment modifier les réglages de l'appareil. Les manuels sont disponibles dans la section de téléchargement du site Web de BRINK CLIMATE SYSTEMS B.V..

La liste des réglages de l'appareil peut être consultée ici (voir ➡ [Réglages de paramètre](#) [▶ 47]).

### 8.4.1 Mettre en place un flux d'air décentralisé

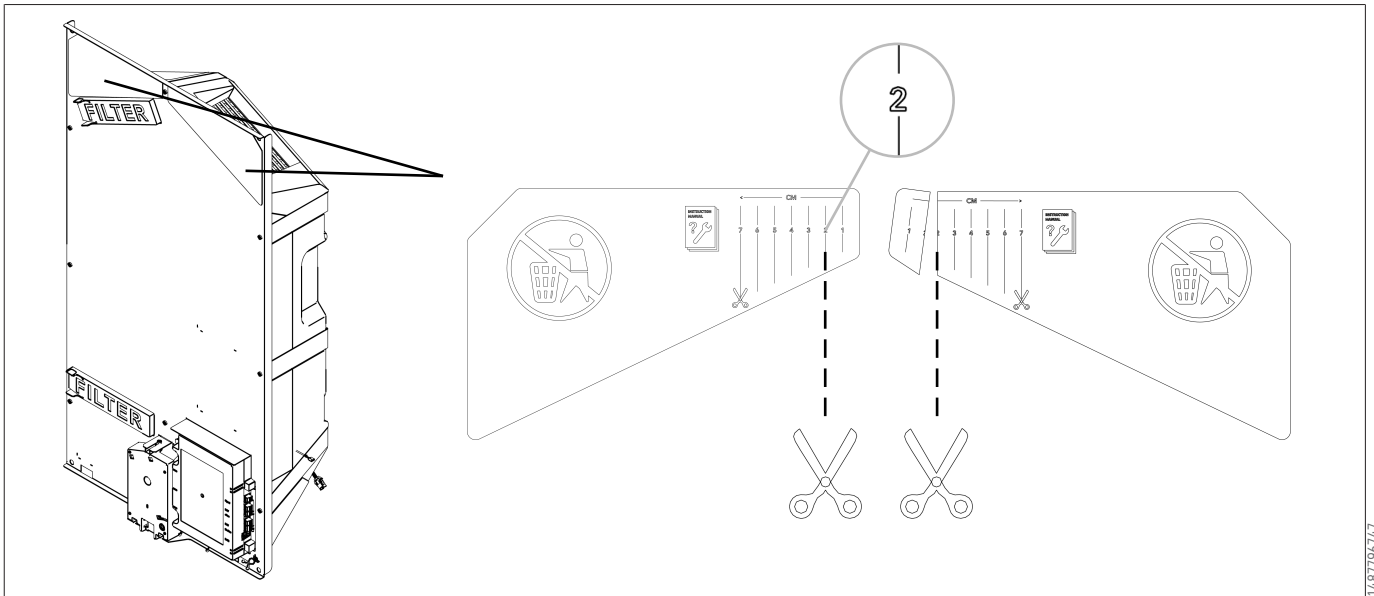

Le débit d'air décentralisé ne peut être ajusté qu'avec les plaques magnétiques attachées. Le débit d'air décentralisé doit être ajusté en combinaison avec tous les débits d'air du système. La modification du débit d'air décentralisé modifie également tous les autres débits d'air du système.

Le débit d'air décentralisé n'est disponible que si le est bien préparé. (voir le manuel d'installation du )

- ✓ L'appareil est allumé.
- ▶ 1. Réglez le débit d'air maximal de l'appareil.
- ▶ 2. Ouvrez toutes les vannes reliées à l'appareil.
- ▶ 3. Mesurez et notez le débit d'air combiné. Le débit d'air au niveau des vannes peut différer du débit d'air total du dispositif en fonction de la situation d'installation.
- ▶ 4. Commencez à couper les plaques magnétiques à 2 cm.
  - ⇒ Un flux d'air décentralisé est mis en place.
- ▶ 5. Réglez le flux d'air décentralisé. Réglez les vannes ou coupez davantage les plaques magnétiques. Le débit d'air décentralisé peut être mesuré ou calculé :

⇒ débit d'air décentralisé = (débit d'air combiné des vannes avant la mise en place du flux d'air décentralisé) - (débit d'air combiné courant des vannes pendant la mise en place du flux d'air décentralisé)

## 8.5 Réinitialiser réglages d'usine

---



### INFO

Après une réinitialisation d'usine, le paramètre 14.1 doit être réinitialisé sur Bus externe dans le menu de réglage !

---



### INFO

Le message de filtre n'est pas réinitialisé lors d'une réinitialisation d'usine.

---

Il est possible d'effectuer une réinitialisation d'usine sur l'appareil.

Cette opération permet de réinitialiser tous les réglages de l'appareil aux réglages d'usine et d'effacer tous les messages et codes d'erreur du menu de service.

La restauration des réglages d'usine peut se faire avec les télécommandes optionnelles ou avec l'Service Tool. Veuillez consulter le manuel correspondant sur le site [www.brinkclimatesystems.nl](http://www.brinkclimatesystems.nl).

## 8.6 Copier les réglages de l'appareil

Plusieurs appareils peuvent être configurés avec les mêmes réglages. Il est possible de copier tous les réglages d'un appareil dans un autre appareil à l'aide de l'Service Tool.

Veuillez consulter le manuel de l'Service Tool pour de plus amples informations.

## 9 Vue d'ensemble des états de la LED de l'appareil

Couleur	Indication	Quand	Signification
OFF	Aucun	Alimentation électrique pas connectée	Appareil en ARRÊT
	Aucun	Alimentation électrique connectée	Appareil en fonctionnement normal
Vert	ALLUMÉ (atténué)	Démarrage de l'appareil.	Il n'y a pas encore de communication entre la carte de circuit imprimé principal et la carte de circuit imprimé du bouton. La LED s'éteint une fois que la communication est mise en place.
	CLIGNOTANT (1,2,3 ou 4 fois)	Après la première pression sur le bouton-poussoir	Le nombre de clignotements indique le mode de ventilation actuellement réglé.
		Après le deuxième, troisième, quatrième, etc. etc., appuyez sur le bouton-poussoir (dans les 60 secondes suivant la première pression).	Le nombre de clignotements indique le mode de ventilation choisi.
Rouge	ALLUMÉ	Permanent	Le message de filtre est actif (voir <a href="#">Nettoyage/remplacement de filtre</a> ► 37]).
	CLIGNOTANT 10 secondes, puis ÉTEINT (répétition toutes les 3 heures)	L'appareil est en marche, le bouton-poussoir n'est pas enfoncé.	<b>Erreur</b> active dans l'appareil.
	CLIGNOTANT 10 secondes, puis ÉTEINT.	Après avoir appuyé sur le bouton-poussoir, le mode de ventilation en cours est d'abord indiqué par des clignotements verts.	Une erreur <b>non bloquante</b> est active dans l'appareil.
		Après avoir appuyé de nouveau sur le bouton-poussoir, le mode de ventilation suivant est d'abord indiqué par des clignotements verts.	Le mode de ventilation a été modifié alors que l'erreur <b>non bloquante</b> est active dans l'appareil.
CLIGNOTANT 60 secondes, puis ÉTEINT.	Après avoir appuyé une première fois sur le bouton-poussoir.	Erreur <b>bloquante</b> dans l'appareil. Le mode de ventilation ne peut pas être modifié, les ventilateurs sont éteints.	
Bleu	ALLUMÉ	Après la connexion d'un dispositif USB avec une version plus récente du logiciel, le bouton-poussoir n'est pas enfoncé.	Périphérique USB connecté avec une version logicielle plus récente que celle en cours d'exécution sur l'appareil.
	CLIGNOTANT	Après avoir appuyé sur le bouton poussoir de l'appareil lorsque la clé USB est connectée.	Mise à jour du logiciel à partir d'une clé USB



### INFO

Le mode de ventilation ne peut pas être modifié à l'aide du bouton-poussoir de l'appareil lorsque le voyant rouge est allumé.



### INFO

La LED de l'appareil **s'allume en bleu uniquement** lorsqu'une clé USB avec une version plus récente du logiciel est connectée à l'appareil.

# 10 Dépannage

## 10.1 Analyse des défauts

### INFO

Les défauts ne peuvent pas être réinitialisés à l'aide du bouton-poussoir de l'appareil.

Lorsque l'appareil détecte un défaut :

- Appareil : La LED clignote en rouge, l'intervalle dépend du type de défaut.
- Lorsqu'il est connecté/installé :
  - Commutateur à 4 positions avec indication de filtre : La LED clignote.
  - Air Control : Symbole de clé à molette et code d'erreur sur l'écran.
  - Touch Control : Triangle clignotant sur l'écran.

Le type de défaut peut être lu à l'aide de l'outil de service (connexion temporaire uniquement pour l'installateur).

**Il existe deux types de défaut :**

**Erreur non bloquante :**

- La LED de l'appareil clignote en rouge une fois par seconde pendant 10 secondes. Cette séquence sera répétée toutes les 3 heures jusqu'à ce que le défaut soit résolu/réinitialisé.
- l'appareil continue à fonctionner (de façon limitée).

**Erreur bloquante :**

- La LED clignote en rouge pendant 60 secondes lorsque le bouton-poussoir est actionné
- l'appareil s'éteint.

Voir [Codes de panne](#) [▶ 34] pour la liste complète des codes de panne. Contactez l'installateur lorsqu'une panne ne peut être résolue.

## 10.2 Codes de panne

### DANGER

#### Tension électrique

Décharge électrique mortelle.

- ▶ Déconnectez la fiche d'alimentation du dispositif.
- ▶ Avant de démarrer le travail, vérifiez l'absence de tension.

- L'appareil reste en mode défaut jusqu'à ce que le défaut ait été résolu.
- Couper et allumer l'alimentation ne résoudra pas un défaut.
- L'appareil se réinitialisera tout seul (Auto reset) lorsqu'un défaut sera résolu.
- Les défauts de verrouillage sont marqués d'un \* après le numéro de défaut.

Code défaut	Sous-code	Cause	Action de l'appareil	Action de l'installateur
E000*	E1013	Température de l'air extérieur trop élevée	Mode veille	Selon la situation : Attendez que l'air extérieur se soit refroidi. Assurez-vous que l'air extérieur qui pénètre dans l'appareil n'est pas chauffé par les conditions environnantes, par exemple dans les zones sous les tuiles du toit. Déplacez l'entrée d'air si nécessaire. En cas de temps froid ou d'air extérieur provenant du dessus du toit : remplacez la sonde de température (NTC1)
E104*	E1122	Tours/minute du ventilateur d'extraction trop bas	Mode veille.	Vérifiez le câblage du ventilateur d'extraction. Remplacez le faisceau électrique ou le ventilateur d'extraction.
	E1123	Tours/minute du ventilateur d'extraction trop élevés	Mode veille.	Vérifiez le câblage du ventilateur d'extraction.

Code défaut	Sous-code	Cause	Action de l'appareil	Action de l'installateur
				Remplacez le faisceau électrique ou le ventilateur d'extraction.
E105*	E1102	Tours/minute du ventilateur d'entrée trop bas	Mode veille.	Vérifiez le câblage du ventilateur d'extraction. Remplacez le faisceau électrique ou le ventilateur d'entrée.
	E1103	Tours/minute du ventilateur d'entrée trop élevés	Mode veille.	Vérifiez le câblage du ventilateur d'extraction. Remplacez le faisceau électrique ou le ventilateur d'entrée.
E106*	E1300	Défaut de la sonde de température de l'air extérieur (NTC1)	Mode veille.	Vérifiez le câblage de la sonde de température d'air extérieur (NTC1) Remplacez le faisceau électrique ou la sonde de température.
E107*	E1310	Défaut de la sonde de température de l'air repris (NTC2)	Mode veille.	Vérifiez la sonde le câblage de la sonde de température de l'air repris (NTC2). Remplacez le faisceau électrique ou la sonde de température.
E124	E2500	Erreur du port USB	L'appareil continue de fonctionner. Portail USB inutilisable. Les capteurs et commandes sans fil ne fonctionnent pas	Vérifiez/remplacez la clé USB/l'émetteur-récepteur. Vérifiez le câblage de l'accessoire USB. Remplacez le faisceau de câbles ou l'accessoire USB. Si cela ne suffit pas, remplacez la carte de circuit imprimé de l'appareil.
	E2501	La classe USB n'est pas prise en charge	L'appareil continue de fonctionner. Portail USB inutilisable. Les capteurs et commandes sans fil ne fonctionnent pas.	Vérifiez/remplacez la clé USB/l'émetteur-récepteur. Vérifiez le câblage de l'accessoire USB. Remplacez le faisceau de câbles ou l'accessoire USB. Si cela ne suffit pas, remplacez la carte de circuit imprimé de l'appareil.
	E2502	Erreur de communication USB	L'appareil continue de fonctionner. Portail USB inutilisable. Les capteurs et commandes sans fil ne fonctionnent pas.	Vérifiez/remplacez la clé USB/l'émetteur-récepteur. Vérifiez le câblage de l'accessoire USB. Remplacez le faisceau de câbles ou l'accessoire USB. Si cela ne suffit pas, remplacez la carte de circuit imprimé de l'appareil.
	E2503	Surcharge de l'alimentation USB	L'appareil continue de fonctionner. Portail USB inutilisable. Les capteurs et commandes sans fil ne fonctionnent pas.	Vérifiez/remplacez la clé USB/l'émetteur-récepteur. Remplacez l'accessoire USB.
E152	E1001	Erreur de mémoire flash	Arrêtez l'appareil si possible.	Remplacez la carte de circuit imprimé principale.
E153	E1002	Échec de l'initialisation de l'eeprom (i2c)	L'appareil continue à fonctionner en mode ventilation 2.	Remplacez la carte de circuit imprimé principale.
E155	E2001	La carte de circuit imprimé du bouton-poussoir est introuvable	L'appareil ne fonctionne pas.	Défaut de la carte de circuit imprimé du bouton-poussoir. Ancienne version du logiciel dans la carte de circuit imprimé du bouton-poussoir, remplacez la carte de circuit imprimé du bouton-poussoir.
E170	E2601	Connexion avec le capteur CO <sub>2</sub> perdue	L'appareil continue de fonctionner. Pas de contrôle CO <sub>2</sub> .	Capteur de CO <sub>2</sub> filaire : Vérifier le câblage du capteur CO <sub>2</sub> . Remplacez le faisceau de câbles ou le capteur CO <sub>2</sub> . Capteur de CO <sub>2</sub> sans fil :

Code défaut	Sous-code	Cause	Action de l'appareil	Action de l'installateur
				Insérez l'émetteur-récepteur USB. Remplacez le capteur de CO <sub>2</sub> .
	E2602	Le capteur CO <sub>2</sub> signale l'état d'erreur	L'appareil continue de fonctionner. Pas de contrôle CO <sub>2</sub> .	Capteur de CO <sub>2</sub> filaire : Vérifier le câblage du capteur CO <sub>2</sub> . Remplacez le faisceau de câbles ou le capteur CO <sub>2</sub> . Capteur de CO <sub>2</sub> sans fil : Insérez l'émetteur-récepteur USB. Remplacez le capteur de CO <sub>2</sub> .

# 11 Maintenance

## 11.1 Maintenance générale

Effectuez régulièrement la maintenance pour assurer le bon fonctionnement de l'appareil. Un appareil bien entretenu a une influence positive sur la qualité de l'air, l'efficacité, le niveau sonore et la durée de vie.

BRINK CLIMATE SYSTEMS B.V. recommande de conclure un contrat de maintenance pour l'appareil avec votre installateur.

Entretien régulièrement l'installation. Consulter l'intervalle d'entretien du produit.

## 11.2 Intervalle de maintenance

Les éléments de maintenance requis pour l'appareil sont indiqués ci-dessous.

Veuillez contacter une entreprise qualifiée pour effectuer la maintenance par l'installateur.

Raccourcissez les intervalles lorsque l'appareil est très pollué pendant l'entretien régulier.

### Maintenance par l'utilisateur

Élément	Action	Intervalle
Filtres	Nettoyage	3 mois <sup>1)</sup>
	Remplacement	6 mois <sup>1)</sup>
Appareil	Nettoyage du boîtier de l'appareil	Si nécessaire

<sup>1)</sup> Le message de filtre sur l'appareil ou (LED rouge allumée) indique si les filtres doivent être nettoyés ou remplacés. Ne nettoyez les filtres qu'une seule fois et remplacez-les lorsqu'un second nettoyage est nécessaire. Un commutateur multiposition avec indication du filtre affiche également le message de filtre (LED rouge allumée).

### Maintenance par l'installateur

Élément	Action	Intervalle
Admissions d'air/grilles <sup>2)</sup>	Nettoyage	12 mois
Appareil	Vérifier l'absence d'anomalies et de bruits	12 mois
Filtres	Remplacer les filtres	12 mois
Échangeur de chaleur	Vérifier et nettoyer l'échangeur de chaleur	12 mois
Appareil interne	Vérifiez et nettoyez l'intérieur de l'appareil	36 mois
Ventilateurs	Vérifier et nettoyer les ventilateurs	36 mois
Boîtier de l'appareil	Vérifier l'absence d'anomalies et nettoyer le boîtier à l'intérieur	48 mois
Conduits d'air <sup>2)</sup>	Inspectez et nettoyez les conduits d'air d'extraction	72 mois
	Inspectez et nettoyez les conduits d'air d'alimentation	96 mois

<sup>2)</sup> Consultez le fournisseur des entrées d'air/grilles et des conduits d'air pour les procédures de nettoyage requises.

## 11.3 Maintenance par l'utilisateur



### Avis

#### Fonctionnement sans filtre

Contamination ou dommage de l'appareil ou du système de distribution d'air.

► Utilisez l'appareil uniquement avec les filtres indiqués.

### 11.3.1 Nettoyage/remplacement de filtre

Le voyant de l'appareil s'allume en permanence en ROUGE indiquant que les filtres doivent être nettoyés ou remplacés.

Le mode de ventilation ne peut pas être réglé avec le bouton-poussoir lorsqu'un message des filtres est actif.

Si connecté/installé :

- commutateur 4 positions avec indication du filtre : voyant allumé rouge sur commutateur 4 positions.
- Air Control: « Filtrer » à l'écran.

#### Nettoyage ou remplacement des filtres

1. Éteignez l'alimentation.
2. Retirez le couvercle de conception.
3. Retirez les 2 bouchons filtrants.
4. Retirez les filtres (notez leur position).
5. Nettoyez les filtres avec un aspirateur et réinstallez les filtres ou installez de nouveaux filtres.

6. Réinstallez les bouchons des filtres.
7. Rebranchez l'alimentation.
8. Attendez que la procédure de démarrage de l'appareil soit terminée.
9. Réinitialisez le message des filtres en maintenant le bouton-poussoir de l'appareil enfoncé pendant 5 secondes.
10. Le voyant rouge s'éteint. Le message des filtres a été réinitialisé.

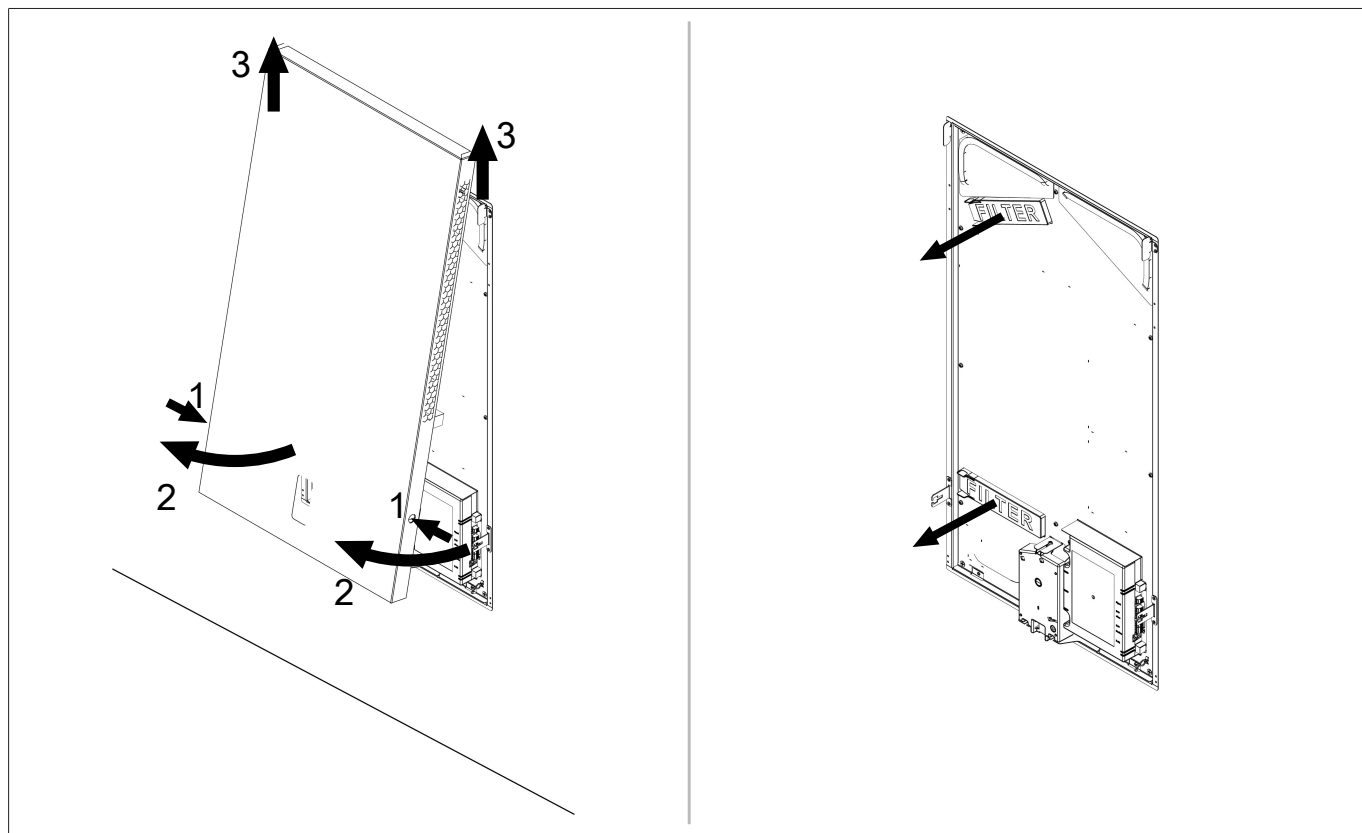

### 11.3.2 Nettoyage du boîtier de l'appareil

1. Nettoyez le boîtier avec un chiffon humide et un détergent doux sans chlore.
2. Séchez le boîtier.

### 11.4 Maintenance par l'installateur



#### **DANGER**

##### **Tension électrique**

Mort par électrocution.

1. Travaux sur l'appareil hors tension.
2. Fonctionnement uniquement si tous les dispositifs de protection sont apposés.



#### **AVERTISSEMENT**

##### **Pièces rotatives dans l'unité**

Risque de blessure du fait du ventilateur en rotation

- ▶ Débranchez l'alimentation électrique lorsque vous intervenez sur l'appareil.
- ▶ Utilisez l'appareil uniquement avec le boîtier fermé.
- ▶ Connectez la fiche d'alimentation uniquement une fois l'installation terminée.



#### **Avis**

##### **Air comprimé**

Domages causés à l'appareil, aux composants et au système de distribution d'air.

- ▶ Nettoyez soigneusement les composants.



## Avis

### Fonctionnement sans filtre

Contamination ou dommage de l'appareil ou du système de distribution d'air.

- ▶ Utilisez l'appareil uniquement avec les filtres indiqués.



## INFO

Utilisez l'eau du robinet lors du nettoyage des pièces et composants.

### 11.4.1 Démontage des composants

Avant de retirer des pièces de l'appareil :

- ▶ 1. Faites fonctionner l'appareil en mode ventilation le plus élevé pendant 5 minutes pour inspecter les bruits et/ou vibrations.
- ▶ 2. Testez le fonctionnement du préchauffeur avec le Service Tool.
- ▶ 3. Lire l'historique des pannes avec le Service Tool

Retirez le cache design

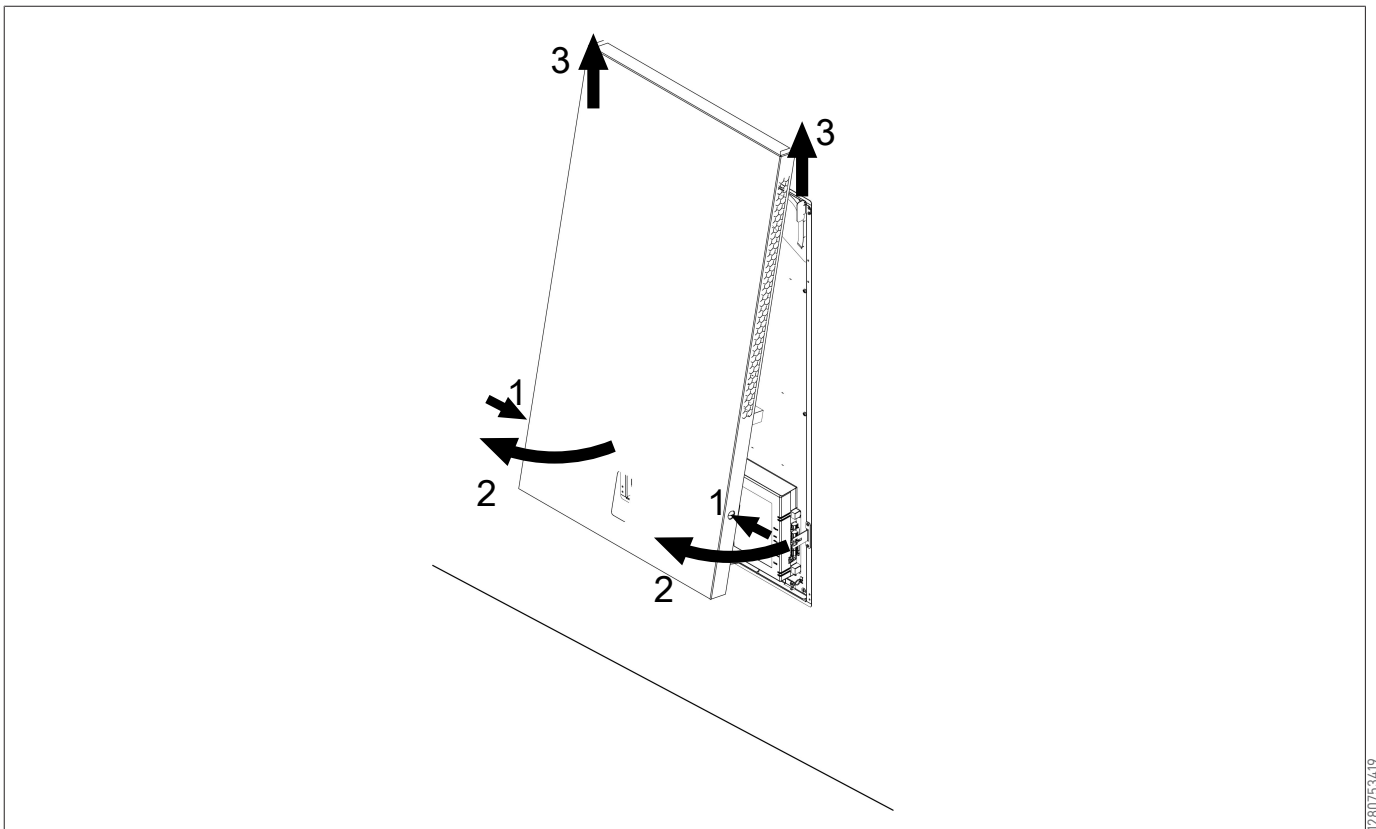

1280753419

Retirez l'unité de commande

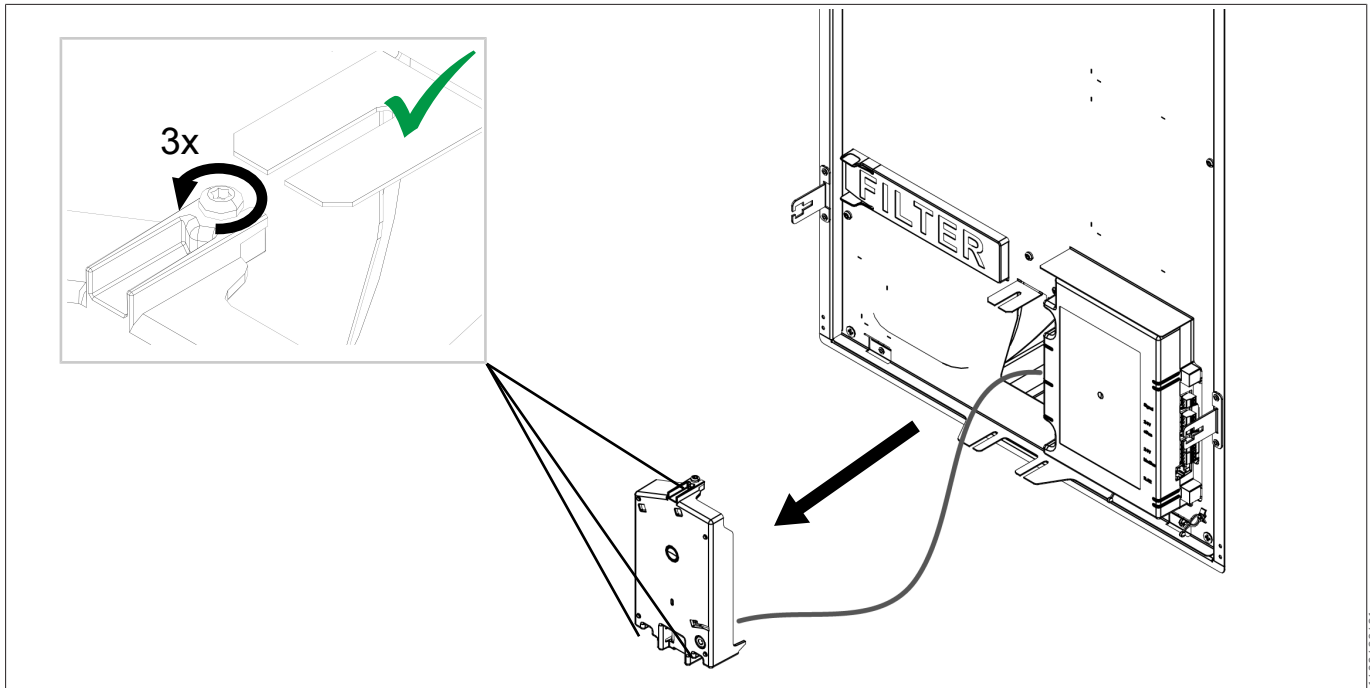

Retirez la prise 230 V

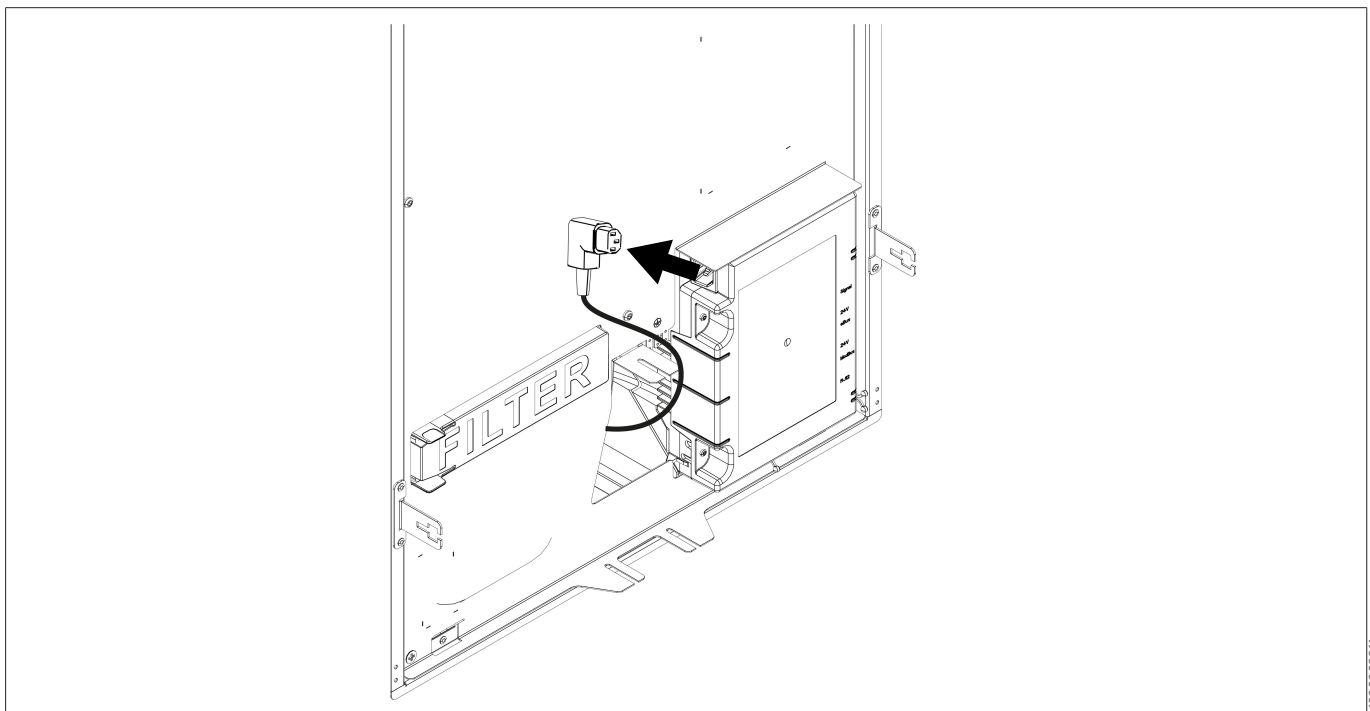

**Retirez le dispositif**

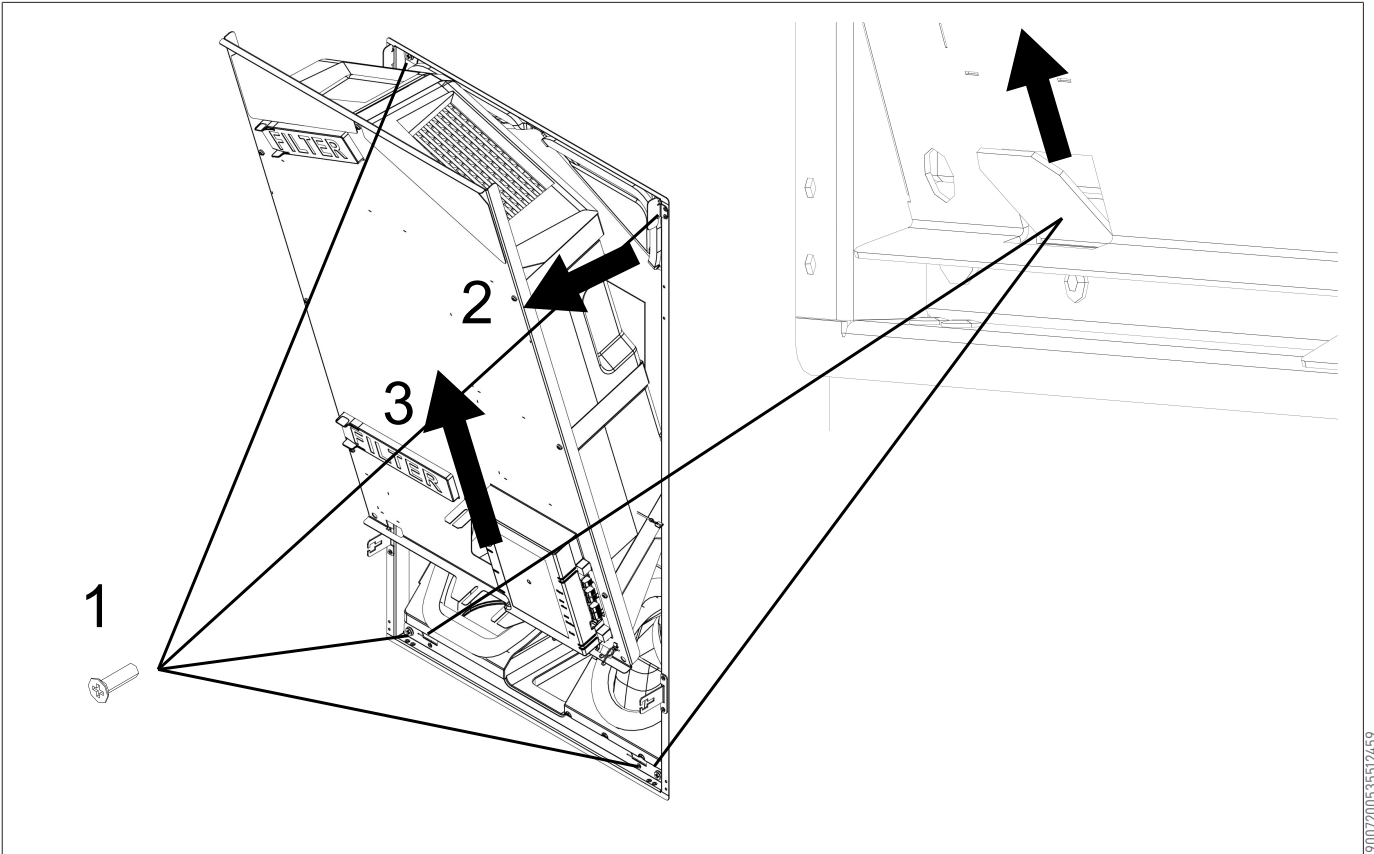

9007200535512459

**Retirez les vis et les bouchons des filtres**

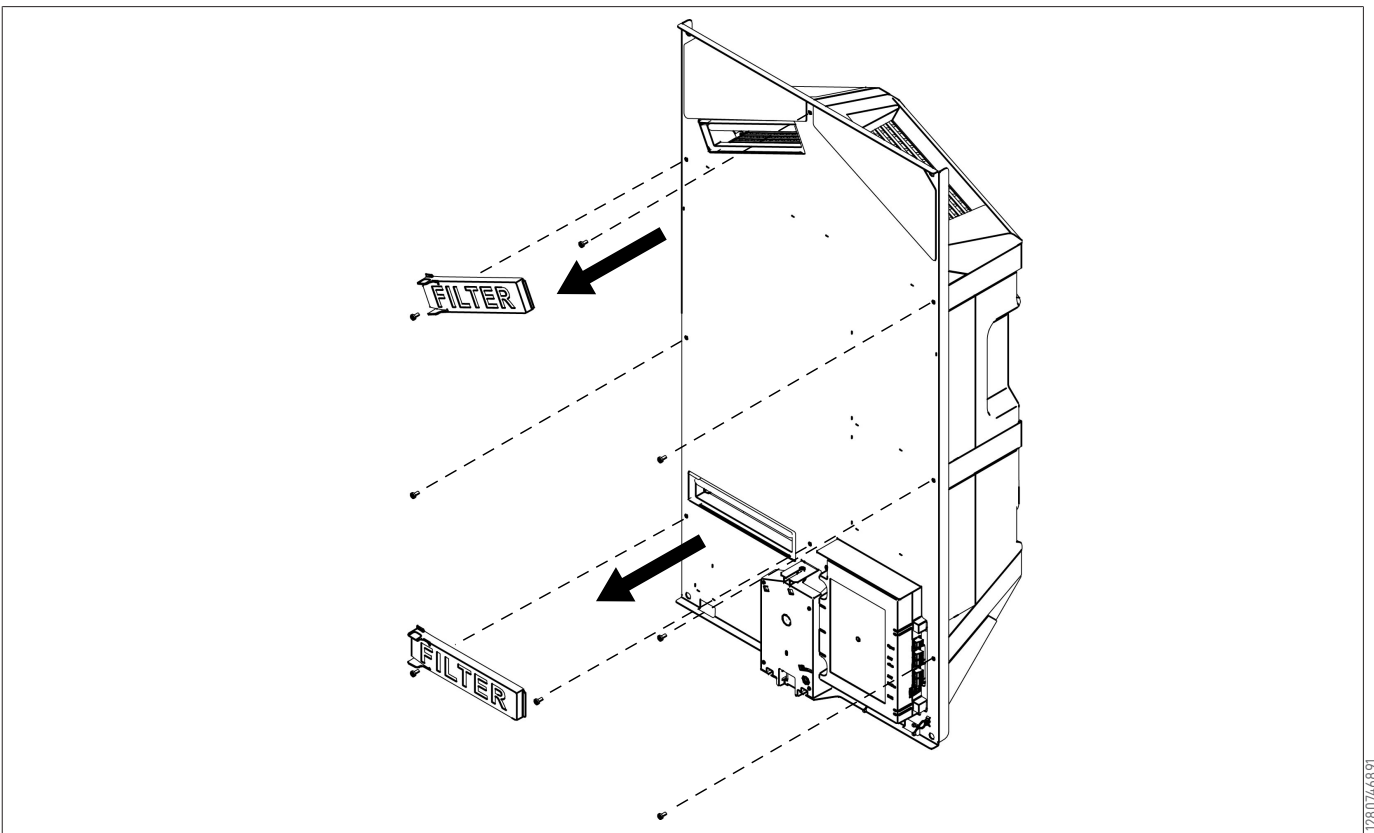

1280746891

## Accédez aux parties internes de l'appareil

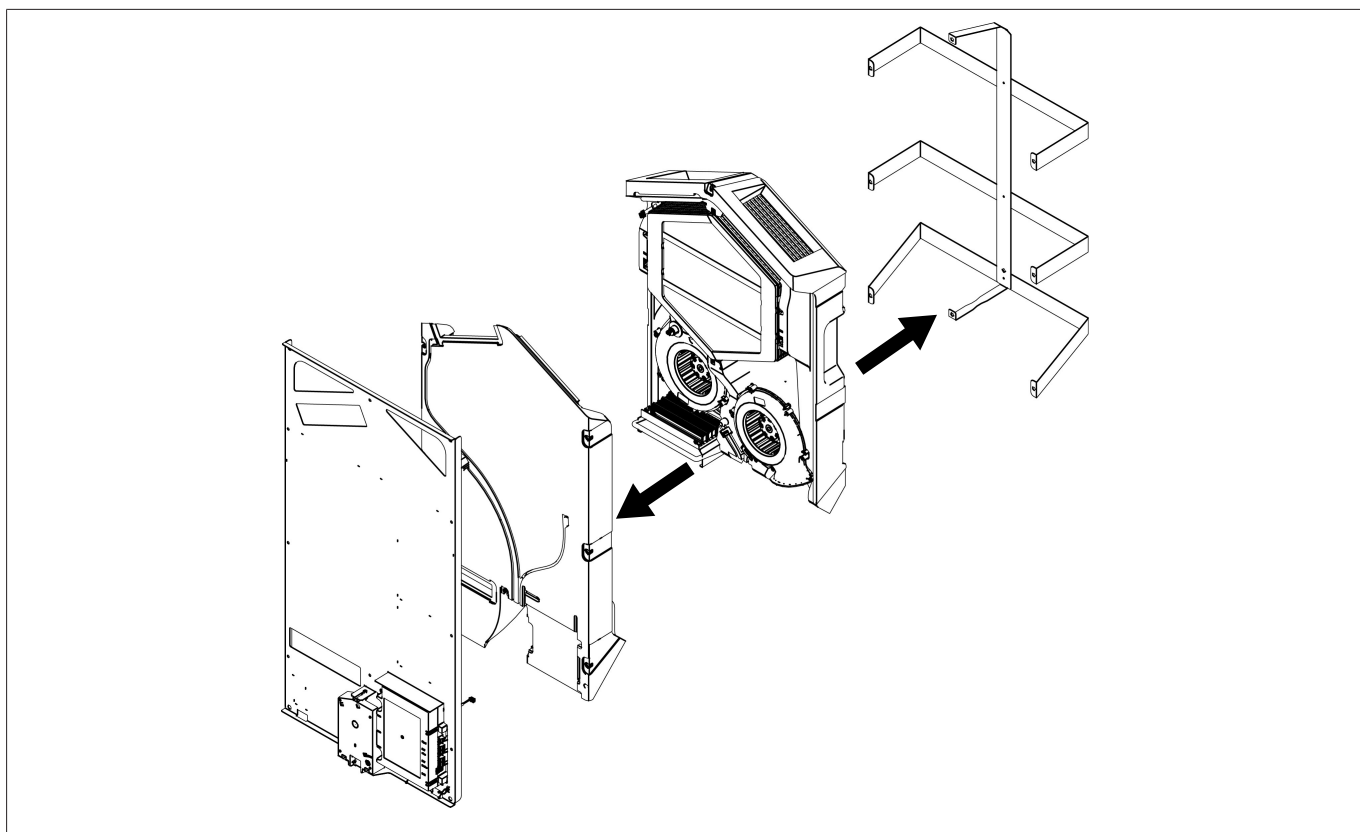

1280747403

### 11.4.2 Maintenance interne de l'appareil

- ▶ 1. Retirez toutes les parties internes de l'appareil (☞ [Démontage des composants](#) [▶ 39]).
- ▶ 2. Nettoyez le boîtier interne de l'appareil avec une brosse souple et un aspirateur pour éliminer toute poussière et pollution.
- ▶ 3. Vérifiez s'il y a des dommages ou d'autres anomalies à l'intérieur de l'appareil.

### 11.4.3 Maintenance des ventilateurs

- ▶ 1. Retirez les ventilateurs de l'appareil (☞ [Démontage des composants](#) [▶ 39]).
- ▶ 2. Nettoyez soigneusement les deux ventilateurs avec une brosse douce et un aspirateur et/ou avec de l'air comprimé.
- ▶ 3. Inspectez les ventilateurs à la recherche de :
  - Pollution
  - Dommages (lames/boîtier/anémomètre)
  - Bruits
  - Vibrations
  - Corrosion

### 11.4.4 Maintenance de l'échangeur de chaleur



#### Avis

##### Eau haute pression

Domages pour l'appareil, les composants et le système de distribution d'air.

- ▶ Nettoyez les composants soigneusement.



#### Avis

##### Air comprimé

Domages causés à l'appareil, aux composants et au système de distribution d'air.

- ▶ Nettoyez soigneusement les composants.



## INFO

Les échangeurs de chaleur à plaques d'enthalpie doivent être nettoyés avec une prudence particulière pour éviter d'endommager les membranes.

Nettoyez l'échangeur de chaleur en direction opposée du flux d'air pour empêcher la pollution d'entrer dans l'échangeur de chaleur.

L'échangeur de chaleur à enthalpie doit être vérifié régulièrement pour évaluer la saleté et être nettoyé si nécessaire.

Au moins une fois par an, l'échangeur de chaleur doit être nettoyé afin de conserver son efficacité latente.

1. Retirez l'échangeur de chaleur ☐ ➡ [Démontage des composants](#) [► 39].
2. Nettoyez la zone de l'échangeur de chaleur à l'intérieur de l'appareil.
3. Nettoyez l'extérieur de l'échangeur de chaleur avec une brosse douce et un aspirateur pour éliminer la poussière et la pollution.
4. Une contamination modérée peut être traitée en rinçant soigneusement l'échangeur sous l'eau chaude du robinet (max. 45 °C). Si nécessaire, un détergent doux pourrait être ajouté - nous recommandons les détergents doux pour membrane textile disponibles dans le commerce.
5. Placez soigneusement l'échangeur de chaleur dans une position où l'eau peut s'écouler naturellement, ne secouez pas ou ne forcez pas l'eau à sortir.
6. Modifiez la position pour que toute l'eau puisse s'écouler
7. Laissez sécher l'échangeur à l'air libre jusqu'à ce qu'il soit complètement sec.
8. Rincez soigneusement l'échangeur de chaleur à l'eau après le nettoyage.
9. Laissez sécher l'échangeur de chaleur autant que possible avant de le réinstaller.

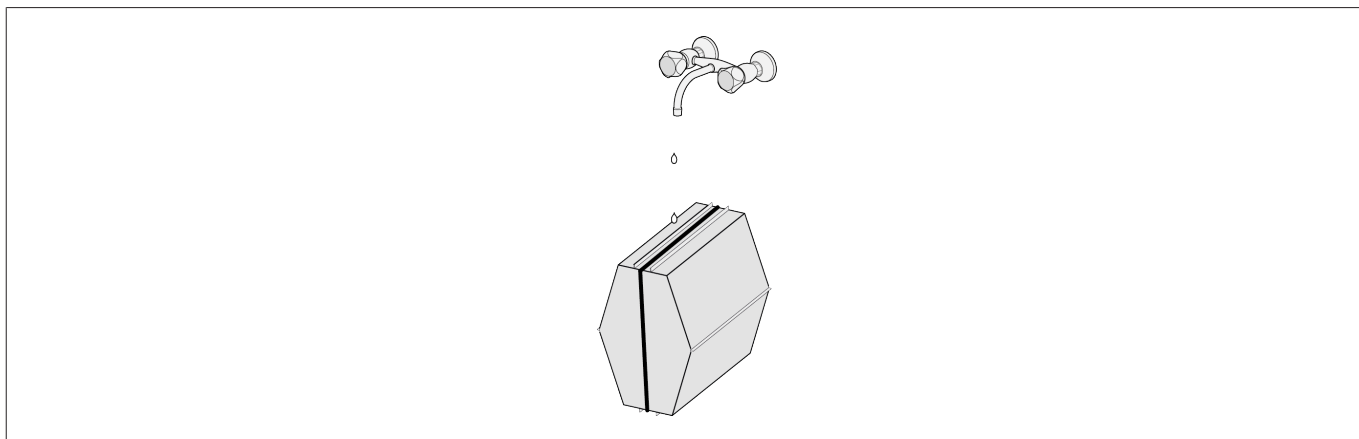

1169748363

## 11.5 Remise en service

- ✓ Lorsque tous les travaux de maintenance des parties internes sont terminés :
  - ▶ 1. Remettez soigneusement les pièces en place dans l'appareil. Utilisez les instructions de retrait des composants dans l'ordre inverse.
  - ▶ 2. Branchez l'alimentation électrique.
  - ▶ 3. Vérifiez le bon fonctionnement de l'appareil dans les différents réglages.

# 12 Pièces de rechange

## 12.1 Commande de pièces de rechange

Lors de la commande de pièces, en plus de la référence (voir vue éclatée), veuillez indiquer le type d'appareil de récupération de chaleur, le numéro de série, l'année de production et le nom de la pièce:

Exemple	
Type d'appareil	Ease 100
Numéro de série	425003259999
Année de production	2025
Pièce	Ventilateur
Référence	530040
Quantité	1

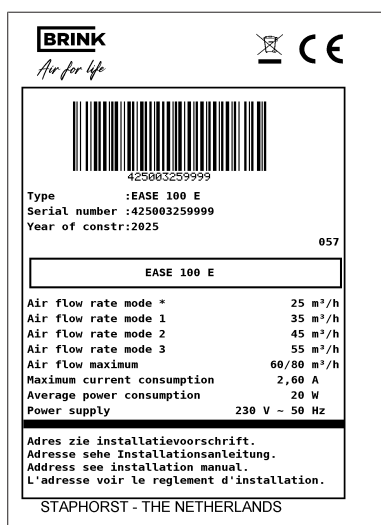

### INFO

#### **Sans la bonne valeur de commutation DIP définie dans le circuit imprimé principal, l'appareil ne fonctionnera PAS !**

Lorsqu'un circuit imprimé principal de remplacement est commandé, les paramètres du commutateur DIP et le numéro de série doivent être programmés correctement dans le circuit imprimé après l'installation. Définissez le commutateur DIP et le numéro de série dans le circuit imprimé avec Service Tool sous l'onglet "Diagnostics".

La valeur du commutateur DIP peut être trouvée sur la plaque signalétique (3 chiffres à l'extrême droite dans le cadre avec le nom de l'appareil, le premier 0 ne doit pas être saisi).

Le numéro de série se trouve également sur la plaque signalétique.

La plaque signalétique est située sur l'avant inférieur de l'appareil sur le couvercle du circuit imprimé.

## 12.2 Pièces de rechange

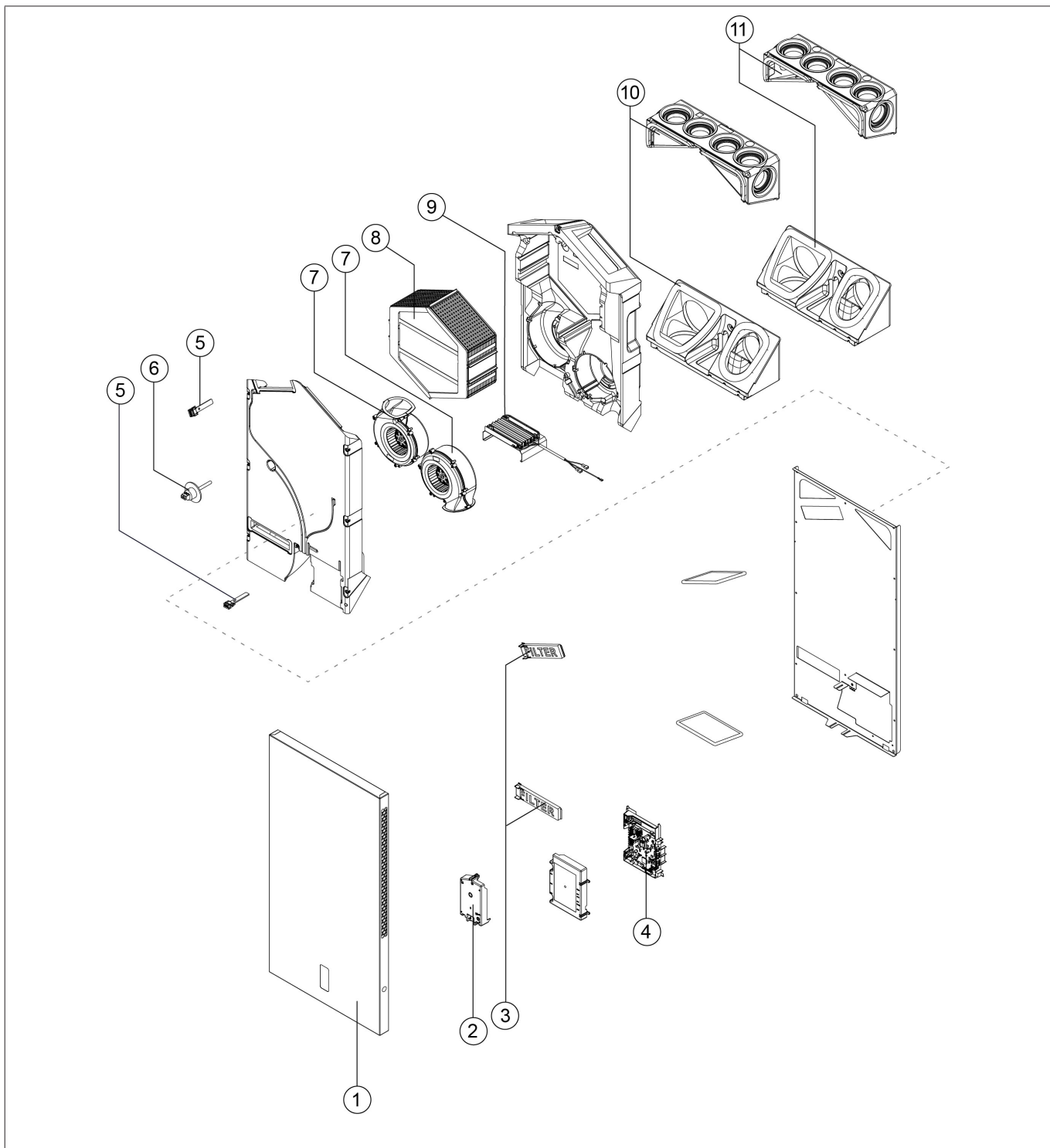

61974692

N°.	Description de l'article	Code de l'article
1	S. Ease 100 cache design	530048
2	S. EASE 100 carte de circuit imprimé du bouton-poussoir <sup>2)</sup>	530046
3	S. EASE 100 embouts de filtre	530044
4	S. UEA2-B RENESASI2C	530042
5	S. capteur de température NTC 10K	531775
6	S. EASE 100 capteur RHT	530044
7	S. EASE 100 ventilateur <sup>1)</sup>	530040
8	S. EASE 100 échangeur de chaleur enthalpique	530041
9	S. EASE 100 chauffage électrique 300 W	530052
10	S. EASE 100 connecteurs (fermés)	530067

N°.	Description de l'article	Code de l'article
11	S. EASE 100 connecteurs <sup>4)</sup> (ouverts, décentralisés)	530049
<sup>1)</sup> BRINK fournit des ventilateurs de différents fournisseurs sous le même numéro d'article de service. Tous les ventilateurs commandés sont compatibles avec l'appareil.		
<sup>2)</sup> Lors du remplacement de la carte de circuit imprimé principale, utilisez systématiquement l'outil de service pour régler la valeur correcte d'interrupteur DIP et le numéro de série. Si la valeur de l'interrupteur DIP n'est pas correcte, l'appareil NE fonctionnera PAS ! Voir <a href="#">Commande de pièces de rechange [► 44]</a> pour en savoir plus.		
<sup>3)</sup> Il est également possible de commander des filtres via <a href="http://www.brinkclimatesystems.nl">www.brinkclimatesystems.nl</a> .		
<sup>4)</sup> Le câble d'alimentation est équipé d'un connecteur pour carte de circuit imprimé. Lorsque vous le remplacez, commandez systématiquement un câble secteur de rechange auprès de BRINK CLIMATE SYSTEMS B.V.. Pour éviter toute situation dangereuse, un raccordement secteur endommagé ne peut être remplacé que par un spécialiste qualifié.		

# 13 Réglages de paramètre



## Autres documents

Instructions d'utilisation d'unité de programmation BM-2 pour sous-traitants



## Avis

### Réglages incorrects.

Des réglages incorrects peuvent sérieusement affecter le bon fonctionnement et les performances de l'appareil !

Paramètre	Description	Réglages d'usine	Plage de réglage	Remarque
1	Débit			
1.1	Réglage du débit d'air 0	25 m <sup>3</sup> /h	0 ou réglable entre 25 m <sup>3</sup> /h et 80 m <sup>3</sup> /h (jamais supérieur au paramètre 1.2)	
1.2	Réglage du débit d'air 1	35 m <sup>3</sup> /h	Réglable entre 25 m <sup>3</sup> /h et 80 m <sup>3</sup> /h (pas supérieur au paramètre 1.3 ou inférieur au paramètre 1.2)	
1.3	Réglage du débit d'air 2	45 m <sup>3</sup> /h	Réglable entre 25 m <sup>3</sup> /h et 80 m <sup>3</sup> /h (pas supérieur au paramètre 1.4 ou inférieur au paramètre 1.2)	
1.4	Réglage du débit d'air 3	55 m <sup>3</sup> /h	Réglable entre 25 m <sup>3</sup> /h et 80 m <sup>3</sup> /h (pas inférieur au paramètre 1.3)	
1.5	Déséquilibre admissible	Oui	Oui / Non	
1.6	Déséquilibre (Foyer ouvert)	0%	0 % à 20 %.	
1.7	Décalage alimentation	0%	Réglage du ventilateur -15% / +15%	Valeur re-calculée pour le débit de consigne, voir écran
1.6	Décalage extraction	0%	Réglage du ventilateur -15% / +15%	Valeur re-calculée pour le débit de consigne, voir écran
1.19	Réglage par défaut du ventilateur	1	0 ou 1	

Paramètre	Description	Réglages d'usine	Plage de réglage	Remarque
2	Bypass			
2.1	Mode de dérivation	Automatique	- Automatique - Dérivation fermée (inactive) - Dérivation ouverte (active)	
2.2	Température du bypass « du logement »	24 °C	15 °C à 35 °C	
2.3	Température du bypass « de l'extérieur »	10 °C	7 °C à 15 °C	
2.4	Hystérésis du bypass	2 °C	0 °C à 5 °C	
2.5	Mode Bypass suralimentation	OFF	ON/ OFF	
2.6	Sélection de réglage du ventilateur Dérivation suralimentation	3	0, 1, 2 ou 3	

Paramètre	Description	Réglages d'usine	Plage de réglage	Remarque
3	Protection contre le gel			
3.1	Température de gel	0 °C	-1,5 °C / +1,5 °C	

Paramètre	Description	Réglages d'usine	Plage de réglage	Remarque
4	Message de filtre			
4.1	Nombre de jours avant le message de filtre	90	1 - 365 jours	
4.3	Remise à zéro du filtre	Non	Oui / Non	

Paramètre	Description	Réglages d'usine	Plage de réglage	Remarque
5	Chauffage externe			
5.1	Préchauffeur marche et arrêt	off	ON/ OFF	
5.2	Post-chauffage marche et arrêt	off	ON/ OFF	
5.3	Température post-chauffage	21 °C	15 °C à 30 °C	

Paramètre	Description	Réglages d'usine	Plage de réglage	Remarque
6	Capteur de CO <sub>2</sub>			
6.1	Activation et désactivation capteur eBus CO <sub>2</sub>	OFF	ON/ OFF	
6.2	Min. PPM capteur eBus CO <sub>2</sub> 1	400 PPM	400 à 2000 PPM	
6.3	Max. PPM capteur eBus CO <sub>2</sub> 1	1200 PPM	400 à 2000 PPM	
6.4	Min. PPM capteur eBus CO <sub>2</sub> 2	400 PPM	400 à 2000 PPM	
6.5	Max. PPM capteur eBus CO <sub>2</sub> 2	1200 PPM	400 à 2000 PPM	
6.6	Min. PPM capteur eBus CO <sub>2</sub> 3	400 PPM	400 à 2000 PPM	
6.7	Max. PPM capteur eBus CO <sub>2</sub> 3	1200 PPM	400 à 2000 PPM	
6.8	Min. PPM capteur eBus CO <sub>2</sub> 4	400 PPM	400 à 2000 PPM	
6.9	Max. PPM capteur eBus CO <sub>2</sub> 4	1200 PPM	400 à 2000 PPM	

Paramètre	Description	Réglages d'usine	Plage de réglage	Remarque
7	Capteur d'humidité			
7.1	Activation et désactivation du capteur d'humidité	OFF	ON/OFF	
7.2	Sensibilité du capteur d'humidité	0	+2 = le plus sensible 0 = réglage de base -2 = le moins sensible	

Paramètre	Description	Réglages d'usine	Plage de réglage	Remarque
8	Cascade			
8.1	Réglage de l'appareil	0 (Maître)	0 - 9 (0=Maître ; 1 à 9 = Esclave 1 à Esclave 9)	

Paramètre	Description	Réglages d'usine	Plage de réglage	Remarque
12	Chauffage central + Récupération de chaleur			
12.1	Statut	OFF	ON/OFF	

Paramètre	Description	Réglages d'usine	Plage de réglage	Remarque
14	Communication			
14.1	Type de connexion bus	ModBus	OFF/ Bus interne/ ModBus	
14.2	Adresse de l'esclave	20	1 à 247	Pour ModBus
14.3	Vitesse de transmission	19k2	1200 / 2400 / 4800 / 9600 / 19k2 / 38k4 / 56k / 115k2	Pour ModBus
14.4	Parité	Paire	Non / Paire / Impaire	Pour ModBus

Paramètre	Description	Réglages d'usine	Plage de réglage	Remarque
16	Sortie signal			
16.1	Sortie signal	OFF	OFF/ Seulement filtre/ Seulement défaut / Filtre et défaut / Contact externe	Fiche X19

# 14 Conformité

Nous, BRINK CLIMATE SYSTEMS B.V., déclarons que le produit est conforme aux directives et normes applicables. Le texte complet de la déclaration de conformité peut être consulté si nécessaire.

<https://www.brinkclimatesystems.nl/support/downloads>



# 15 Fiche d'information technique selon l'écoconception (ErP), n° 1254/2014 (Annexe IV)

Fabricant :		BRINK CLIMATE SYSTEMS B.V.			
Modèle :		Ease 100			
Zone climatique	Type de contrôle	Valeur SEC en kWh/m <sup>2</sup> /a	Classe SEC	Consommation annuelle d'électricité (CCE) en kWh	Chauffage annuel économisé en kWh
Moyenne	manuel				
	Commande d'horloge				
	1 capteur (RH/CO <sub>2</sub> /VOC)	-36,69	A	353	4483
	2 capteurs ou plus (RH/CO <sub>2</sub> /VOC)	-40,87	A	225	4582
Froid	manuel				
	Commande d'horloge				
	1 capteur (RV/CO <sub>2</sub> /VOC)	-74,20	A+	890	8771
	2 capteurs ou plus (RH/CO <sub>2</sub> /VOC)	-79,31	A+	762	8963
Chaud	manuel				
	Commande d'horloge				
	1 capteur (RV/CO <sub>2</sub> /VOC)	-12,58	E	308	2027
	2 capteurs ou plus (RH/CO <sub>2</sub> /VOC)	-16,22	E	180	2072
Type d'unité de ventilation :		Appareil de ventilation résidentiel équilibré avec récupération de chaleur			
Ventilateur :		EC - ventilateur avec contrôle infinement variable			
Type d'échangeur de chaleur :		Échangeur de chaleur à contre-courant en plastique recyclé			
Efficacité thermique		85 %			
Débit maximal :		80 m <sup>3</sup> /h			
Puissance nominale maximale :		62 W			
Niveau de puissance sonore L <sub>wa</sub> :		37 dB(A)			
Débit de référence :		56 m <sup>3</sup> /h			
Pression de référence :		50 Pa			
Entrée de puissance spécifique :		0,34 Wh/m <sup>3</sup>			
Facteur de commande :		1,0 en combinaison avec un commutateur multipositions			
		0,95 en combinaison avec la commande d'horloge			
		0,85 en combinaison avec 1 capteur			
		0,65 en combinaison avec 2 capteurs ou plus			
Fuite <sup>1)</sup>	Interne	2,90 %			
	Externe	2,20 %			
Indication de position de filtre sale :		voyant rouge allumé en permanence sur l'appareil/sur le commutateur multipositions (voyant)/sur la télécommande. <b>Attention !</b> Pour une efficacité énergétique optimale et un bon fonctionnement, une inspection, un nettoyage ou un remplacement régulier du filtre est nécessaire.			
Dérivation :		Oui, fonction dérivation			
Adresse Internet pour les instructions de montage		<a href="https://www.brinkclimatesystems.nl/support/downloads">https://www.brinkclimatesystems.nl/support/downloads</a>			

<sup>1)</sup> Mesures exécutées par TZWL selon la norme EN 13141-7

<b>Classification from 1 January 2016</b>	
SEC class ("Average climate zone" )	SEC in kWh/m <sup>2</sup> /a
A+ (Most efficient)	SEC < -42
A	-42 ≤ SEC < -34
B	-34 ≤ SEC < -26
C	-26 ≤ SEC < -23
D	-23 ≤ SEC < -20
G (Least efficient)	-20 ≤ SEC < -10

# 16 Recyclage et mise au rebut



N'éliminer en aucun cas avec les déchets ménagers !



Points de collecte sur [www.quefairemesdechets.fr](http://www.quefairemesdechets.fr)  
Privilégiez la réparation ou le don de votre appareil !

- ▶ Conformément à la législation sur la gestion des déchets, les composants suivants doivent être éliminés et recyclés dans le respect de l'environnement via des points de collecte correspondants.
  - Appareil usagé
  - Pièces d'usure
  - Composants défectueux
  - Déchets électriques ou électroniques
  - Huiles et liquides polluants

On entend par « respect de l'environnement » la séparation en groupes de matériaux pour atteindre le plus grand réemploi possible des matériaux de base avec l'impact environnemental le plus faible possible.

- ▶ 1. Éliminer les emballages en carton, les plastiques recyclables et les matières de remplissage synthétiques conformément aux exigences de la protection de l'environnement, via des systèmes de recyclage ou des déchetteries.
- ▶ 2. Respecter les prescriptions applicables au niveau national et local.









**Brink Climate Systems B.V.**

Wethouder Wassebaliestraat 8, NL-7951SN Staphorst

T: +31 (0) 522 46 99 44

E: [info@brinkclimatesystems.nl](mailto:info@brinkclimatesystems.nl)

[www.brinkclimatesystems.nl](http://www.brinkclimatesystems.nl)